



GRABADORA DE DVD/ GRABADORA DE CINTAS DE VÍDEO

MANUAL DE INSTRUCCIONES

MODELO : RC278



The Clear Choice In Digital Video™

Antes de conectar, hacer funcionar o ajustar este producto,
lea el manual de instrucciones completa y cuidadosamente.

Lea detenidamente el contenido de esta tarjeta de
Garantía.

Precauciones de seguridad



PRECAUCIÓN
RIESGO DE DESCARGA
ELÉCTRICA



PRECAUCIÓN: PARA REDUCIR EL RIESGO DE DESCARGA ELÉCTRICA NO RETIRE LA CUBIERTA (O PARTE POSTERIOR) EN EL INTERIOR NO HAY PIEZAS REPARABLES POR EL USUARIO SOLICITE AYUDA A PERSONAL DE SERVICIO CUALIFICADO



Este rayo con una flecha en el dibujo dentro de un triángulo equilátero pretende alertar al usuario de la presencia de voltaje peligroso no aislado dentro de la carcasa del producto que puede tener la magnitud suficiente para constituir un riesgo de sacudida eléctrica para las personas.



El signo de exclamación dentro de un triángulo equilátero pretende alertar al usuario de la presencia de importantes instrucciones (de servicio) de funcionamiento y mantenimiento en la información que acompaña al producto.

ADVERTENCIA: EL EQUIPO NO DEBERÁ EXPONERSE A LA LLUVIA O A LA HUMEDAD PARA EVITAR EL RIESGO DE FUEGO O DESCARGA ELÉCTRICA.

ADVERTENCIA: No instale el equipo en un espacio cerrado, como en una estantería o mueble similar.

PRECAUCIÓN:

No obstruya ninguno de los orificios de ventilación. Instalar siguiendo a las instrucciones del fabricante.

Las ranuras y orificios de la carcasa cumplen un propósito de ventilación y aseguran el correcto funcionamiento del producto a fin de protegerlo de un posible sobrecalentamiento.

Los orificios no deben obstruirse en ningún caso colocando el producto sobre una cama, sofá, alfombra o superficie similar. Este producto no debe colocarse en una instalación empotrada, como una librería o estante, a menos que se proporcione una correcta ventilación del mismo y se respeten todas las instrucciones del fabricante.

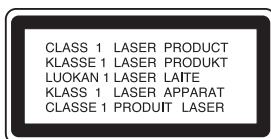

PRECAUCIÓN:

HAY UNA RADIACIÓN LÁSER VISIBLE E INVISIBLE DE CLASE 3B QUE SE RADIA AL ABRIR Y OBVIAR LOS ENTRECERRRES. EVITE LA EXPOSICIÓN AL HAZ.

PRECAUCIÓN:

Esta grabadora de DVD utiliza un Sistema láser.

Para garantizar un uso adecuado de este producto, lea detenidamente

el manual y guárdelo para futura referencia, en caso de que la unidad necesite mantenimiento, póngase en contacto con un servicio autorizado (consulte procedimiento de servicio).

El uso de los controles, ajustes o la realización de procedimientos diferentes de los especificados aquí pueden provocar una exposición peligrosa a la radiación.

Para evitar una exposición directa al haz del láser, no intente abrir la carcasa. La radiación del láser es visible al abrir. NO MIRE FIJAMENTE EL HAZ.

PRECAUCIÓN: No deberá exponerse el aparato a agua (goteo o salpicadura), ni colocar sobre el mismo objetos con líquido, como jarrones.



Este producto se ha fabricado de acuerdo con la Directiva de compatibilidad electromagnética 2004/108/CE y la Directiva de bajo voltaje 2006/95/CE.

Representante europeo:
LG Electronics Service Europe B.V.
Veluwezoom 15, 1327 AE Almere, The Netherlands
(Tel : +31-036-547-8940)



Cómo deshacerse de aparatos eléctricos y electrónicos viejos

1. Si en un producto aparece el símbolo de un contenedor de basura tachado, significa que éste se acoge a la Directiva 2002/96/EC.
2. Todos los aparatos eléctricos o electrónicos se deben desechar de forma distinta del servicio municipal de recogida de basura, a través de puntos de recogida designados por el gobierno o las autoridades locales.
3. La correcta recogida y tratamiento de los dispositivos inservibles contribuye a evitar riesgos potenciales para el medio ambiente y la salud pública.
4. Para obtener más información sobre cómo deshacerse de sus aparatos eléctricos y electrónicos viejos, póngase en contacto con su ayuntamiento, el servicio de recogida de basuras o el establecimiento donde adquirió el producto.

CUIDADO en relación al cable de alimentación

Se recomienda que la mayoría de los equipos sean ubicados en un circuito dedicado;

Es decir, en un circuito de toma única que sólo alimentará ese equipo y que no tiene enchufes adicionales ni circuitos derivados. Compruebe que la página de especificaciones de este manual del propietario sea correcta.

No sobrecargue los enchufes de pared. Los enchufes de pared sobrecargados, sueltos o dañados, los cables de alimentación desgastados o el aislamiento del cable dañado o roto son situaciones peligrosas. Cualquiera de estas condiciones podría causar una descarga eléctrica o fuego. Examine periódicamente el cable de su electrodoméstico, y si su aspecto indica daños o deterioro, desenchúfelo, cese el uso del equipo y haga que un profesional del servicio cualificado lo sustituya por un recambio exacto y autorizado.

Proteja el cable de alimentación de abusos físicos o mecánicos, como torcerlo, doblarlo, punzarlo, cerrar una puerta sobre el cable o caminar sobre él. Preste particular atención a los enchufes, tomas de pared, y el punto donde el cable sale del electrodoméstico.

Para desconectar la alimentación principal, retire el cable principal de alimentación. Durante la instalación del producto, asegúrese de que el enchufe sea fácilmente accesible.

INTRODUCCIÓN

Precauciones de seguridad	2
Índice	3
Información general	4-9
Discos grabables y reproducibles	4
Términos relacionados con los discos	5
Acerca de los símbolos	5
Acerca de los discos DVD-R y DVD+R	6
Acerca de la grabación de un DVD	7
Precauciones	9
Notas sobre los discos	9
Panel frontal	10
Generalidades del mando a distancia	11
Panel posterior	12

CONEXIÓN

Conexiones	13-16
Conexión a la antena	13
Conexiones al televisor	13
Conexión a una caja de conexiones o receptor de satélite	14
Conexión a una caja descodificadora externa	14
Conexión a un amplificador	15
Conexiones adicionales de audio/vídeo (A/V) a la grabadora	16
Conexión a una videocámara digital	16
Antes del funcionamiento	17-28
Configuración automática	17
Uso del menú de inicio	17
Configuración general	17-21
• Auto Configuración	17-18
• Editar programa (Editar PR en el menú de inicio)	18-19
• Ajuste del reloj	20
• Aspecto TV	20
• Aspecto VCR Play	20
• Sistema VCR Play	21
• Conexión AV2	21
• Salida formato vídeo	21
• Modo económico	21
• Ajuste de la fábrica	21
Configuración del idioma	21
• Display Menú	21
• Disco Menú	21
Configuraciones de audio	22
• Dolby Digital	22
• DTS	22
• MPEG	22
• Muestra de Freq.	22
• DRC (Control de Gama Dinámica)	22
Bloquear las configuraciones (Parental control/Control parental)	23-24
• Fijar contraseña	23
• Índice	23
• Código de área	24
Configuraciones de grabación	24-25
• Modo Disc Record (Ajuste del modo de grabación)	24
• Modo VCR Record	24
• Sistema de grabación de vídeo	24
• DV Record Audio	25
• Grabación AV2	25
• Auto Capítulo	25

Configuración del disco	25-27
• Formatear disco	25
• Finalizar	26
• Disco Label	26
• Proteger disco	27
• AutoPlay	27
• Sobre DivX(R)	27
Explicación general de los mensajes en pantalla	28

REPRODUCCIÓN

Funcionamiento de un DVD	29-32
Reproducción de un disco de película DivX	33
Funcionamiento de CD de audio y MP3/WMA	34-35
Reproducción de un CD de audio o disco MP3/WMA	34
Opciones del menú Música	34
Reproducción de discos JPEG	36
Reproducción de cinta en modo VÍDEO	37

GRABACIÓN

Grabación básica	38-39
Grabación básica desde un televisor	38
Grabación temporizada instantánea	38
Copiar de DVD a VCR	39
Copiar del VÍDEO al DVD	39
Grabación temporizada	40-41
Grabación desde una entrada externa	42-43
Grabación desde componentes externos	42
Grabación desde una videocámara digital	42
Qué es un DV?	43

EDICIÓN

Menú de Lista de Títulos y lista de capítulos	44-47
Edición de Títulos y Capítulos	48-53
Títulos, Capítulos y Partes	48
Agregar marcadores de capítulo	48
Cambiar las vistas en miniatura del título	48
Crear una nueva Playlist	49
Agregar un título/capítulo adicional a Playlist	49
Borrar un título / capítulo	50
Borrar una parte	50
Nombrar un título	51
Combinar dos capítulos en uno	51
Mover un capítulo de la Playlist	52
Proteger un título	52
Ocultar un título / capítulo	52
Dividir un título en dos	53
Búsqueda por tiempo	53
Información adicional	54
Grabación sobrescribiendo	54
Visualización del menú Lista de Títulos visualizados en otras grabadoras de DVD o reproductores	54
Reproducción de sus grabaciones en otros reproductores de DVD (finalización del disco)	54

REFERENCIA

Lista de código de idioma y código de área	55
Control de su TV con el mando a distancia	56
Solución de problemas	57-58
Especificaciones	59

Información general

Discos grabables



DVD-RW (Disco de Vídeo Digital - Regrabable):

Sobre estos discos puede grabarse una y otra vez repetidamente. Pueden borrarse las grabaciones y, a continuación podrá grabar de nuevo en el mismo disco.



DVD-R (Disco de Vídeo Digital - grabable):

Sobre estos discos puede grabarse sólo una vez. Una vez que finalice un DVD-R, no podrá volver a grabar sobre él ni editarlo de ningún modo.



DVD+ReWritable

DVD+RW (Disco de Vídeo Digital + Regrabable):

Sobre estos discos puede grabarse una y otra vez repetidamente. Pueden borrarse las grabaciones y, a continuación podrá grabar de nuevo en el mismo disco.



DVD+R

DVD+R (Disco de Vídeo Digital + Regrabable):

Sobre estos discos puede grabarse sólo una vez. Una vez que finalice un DVD+R, no podrá volver a grabar sobre él ni editarlo de ningún modo.



Notas

- Esta grabadora no puede grabar discos CD-R o CD-RW.
- Puede que no se reproduzcan los discos DVD-R/RW, DVD+R/RW y CD-R/RW grabados con un ordenador personal o una grabadora de DVD o CD si el disco está dañado o sucio, o si hay restos de condensación en la lente de la grabadora.
- Si graba un disco con un ordenador, incluso si lo hace en un formato compatible, hay casos en los que no se puede reproducir debido a los ajustes del programa usado para crear el disco. (Consulte al editor del programa para mayor información).
- La compañía no tienen ninguna responsabilidad de compensar por los contenidos que deberían haber sido grabados, ni por cualquier pérdida o daño (ej. pérdida de beneficios, o interrupción del negocio) que puede resultar de un mal funcionamiento de esta grabadora (no graba/edita según lo previsto). Los problemas que se presentan en las siguientes situaciones están incluidos.
 - Cuando un disco DVD, grabado en esta grabadora, se utilice en una grabadora de DVD de otro fabricante, o sea utilizado (insertado, reproducido, grabado o editado) en la unidad de DVD de un ordenador personal.
 - Cuando un DVD haya sido utilizado como se ha mencionado, se utiliza de nuevo en esta grabadora.
 - Cuando un disco DVD, grabado en una grabadora de DVD de otro fabricante o en un ordenador personal, se utiliza la unidad de DVD.

Discos reproducibles



DVD
(disco de 8 cm/12 cm)



CD de audio
(disco de 8 cm/12 cm)

Esta unidad, además, también puede reproducir discos DVD-R/DVD-RW, discos DVD+R/DVD+RW, discos CD-R/CD-RW que contengan títulos de audio, ficheros MP3, ficheros WMA, ficheros JPEG.



Notas

- Dependiendo del estado del equipo de grabación o del propio CD-R/RW (o DVD±R/±RW), algunos discos CD-R/RW (o DVD±R/±RW) no se pueden reproducir en esta unidad.
- No adhiera etiquetas ni adhesivos a ninguna cara (cara etiquetada o grabada) de los discos.
- No utilice discos compactos de formas irregulares (p.ej., con forma de corazón u octagonales). Si lo hace, pueden producirse fallos de funcionamiento.

Código de región de la grabadora de DVD y discos DVD

Esta grabadora está diseñada y fabricada para la reproducción de DVD codificados con código de región 2.

El código de región especificado en las etiquetas de ciertos discos DVD indica el tipo de grabadora de DVD que puede reproducirlos. Esta unidad puede reproducir solamente discos DVD con el código 2 o ALL. Si intenta reproducir discos de otro tipo, la pantalla del televisor mostrará el mensaje "No es posible ver el título porque el código de región es incorrecta." Es posible que algunos discos DVD no presenten ninguna etiqueta de código de región, aunque su reproducción esté prohibida por límites de zona.



Notas sobre discos DVD

Es posible que ciertas operaciones de reproducción de los discos DVD estén expresamente determinadas por los fabricantes de software.

Puesto que esta unidad reproduce discos DVD y CDs de vídeo de acuerdo con el contenido del disco diseñado por el fabricante de software, es posible que no pueda disponerse de ciertas funciones de reproducción de la unidad, o que se hayan añadido otras funciones.

Consulte también las instrucciones suministradas con los discos DVD. Es posible que ciertos discos DVD fabricados con finalidades de uso comercial no puedan reproducirse en la unidad.

Información general (continuación)

Términos relacionados con los discos

Título (sólo DVD)

El contenido principal de la película o contenido de funciones acompañante o álbum de música.

A cada título se le asigna un número de referencia de título que le permite localizarlo fácilmente.

Capítulo (sólo DVD)

Secciones de una imagen o de una pieza musical menores que los títulos. Un título se compone de uno o varios capítulos.

A cada capítulo se le asigna un número, que le permite localizar el capítulo que se desee. Puede que no se pueda poner etiqueta a algún capítulo, dependiendo del disco.

Pista (CDs de audio)

Secciones de una imagen o de una pieza musical en un CD de audio. A cada pista se le asigna un número que permite localizar la pista que se desee.





Acerca de los símbolos











Acerca de la indicación del símbolo

Puede que se visualice “  ” en la pantalla del televisor durante el funcionamiento. Este icono significa que la función que se explica en este manual del usuario no está disponible en ese disco específico.

Acerca de los símbolos del disco para las instrucciones

Una sección cuyo título tiene uno de los siguientes símbolos que son sólo de aplicación para aquellos discos representados con el símbolo.

Muchas funciones de esta grabadora dependen del modo de grabación. Uno o más de los símbolos ( ,  ,  , ) aparecen detallados junto a cada función en este manual de modo que se pueda ver en un golpe de vista si es relevante para el disco que se ha cargado.

-  DVD-R/RW con modo de grabación de vídeo
-  DVD-RW con modo de grabación VR
-  Discos DVD+R
-  Discos DVD+RW
-  Discos DVD-Vídeo
-  CDs de audio
-  Archivos MP3
-  Archivos JPEG
-  Archivos DivX
-  Cinta de vídeo

El disco DVD finalizado es un disco DVD-vídeo

DivX

DivX es el nombre de un nuevo y revolucionario código de vídeo basado en una compresión nueva y estándar para vídeos, MPEG-4 . Usted será capaz de reproducir películas DivX utilizando esta grabadora.

Información general (continuación)

Acerca de los discos DVD-R y DVD-RW

En qué manera son diferentes los discos DVD-R y DVD-RW?

La diferencia principal entre un DVD-R y DVD-RW es que el DVD-R es un soporte para una sola grabación mientras que el DVD-RW es un soporte regrabable/borrable. Podrá regrabar/borrar un disco DVD-RW aproximadamente 1.000 veces.

Puedo reproducir discos grabables en un reproductor de DVD estándar?

Normalmente, los discos DVD-R y DVD-RW grabados en modo vídeo pueden reproducirse en un reproductor de DVD estándar, pero primero han de 'finalizarse'. Este proceso repara el contenido del disco para que pueda ser leído por otros reproductores de DVD como los discos DVD-Vídeo.

Los discos DVD-RW grabados en modo VR (grabación de vídeo) se puede reproducir en algunos reproductores.



Esto indica una característica del producto que es capaz de reproducir discos DVD-RW grabados en formato de grabación de vídeo.

Qué son los "modos de grabación"?

Existen dos modos de grabación disponibles si se usa esta grabadora: modo VR y modo vídeo. Cuando se graba a un disco DVD-R, las grabaciones son siempre en modo vídeo.

Los discos DVD-RW pueden formatearse para una grabación en modo VR o grabación en modo vídeo.

Grabación en modo VR

- Dispone de 5 ajustes de calidad de la imagen/tiempo de grabación (XP, SP, LP, EP, MLP)
- No se puede reproducir en reproductores de DVD estándar
- Las grabaciones pueden editarse exhaustivamente

Grabación en modo Vídeo

- Dispone de 5 ajustes de calidad de la imagen/tiempo de grabación (XP, SP, LP, EP, MLP)
- Se puede reproducir en reproductores de DVD estándar
- Características de edición limitadas



Nota

El formato DVD-Vídeo (modo Vídeo) es un nuevo formato para grabar discos DVD-R/RW que aprobó el Forum de DVD en 2000. Por ello es posible que tenga problemas para reproducir discos DVD grabables en algunos reproductores. Las causas pueden ser artefactos en el vídeo, caídas del audio y/o vídeo y que la reproducción se detenga de repente.

Nuestra empresa no se puede responsabilizar de los problemas de reproducción de discos en otros reproductores grabados en esta grabadora.

Editar un DVD es como editar una cinta de vídeo?

No. Cuando se edita una cinta de vídeo se necesita un pletina de vídeo para reproducir la cinta original y otra para grabar lo que edite. Con un DVD se edita al hacer una 'Playlist' de lo que reproduce y cuándo reproducirlo. En la reproducción, la grabadora reproduce el disco de acuerdo con la Playlist.

Acerca de las palabras 'Original' y 'Playlist'

A lo largo de este manual, a menudo encontrará las palabras Original y Playlist para referirse al contenido real y la versión editada.

- **Original:** el contenido se refiere a lo que se ha grabado en realidad en el disco.
- **Playlist:** el contenido se refiere a la versión editada del disco. De qué manera se va a reproducir el contenido original.

Acerca de los discos DVD+R y DVD+RW

En qué se diferencian los discos DVD+R y los DVD+RW?

La diferencia esencial entre un DVD+R y un DVD+RW estriba en que un DVD+R es un formato sobre el cual sólo se puede grabar una vez, mientras que el DVD+RW es un formato regrabable/borrable.

Podrá regrabar/borrar aproximadamente 1.000 veces. Modo de grabación en un DVD+RW

DVD+RW mode recording

- Dispone de 5 ajustes de calidad de la imagen/tiempo de grabación (XP, SP, LP, EP, MLP)
- Se pueden reproducir en reproductores de DVD estándar.
- El contenido editado se puede reproducir en reproductores de DVD estándar una vez finalizado.
- En el modo de grabación DVD+R se pueden editar el título/capítulo de las grabaciones.

DVD+R mode recording

- Dispone de 5 ajustes de calidad de la imagen/tiempo de grabación (XP, SP, LP, EP, MLP)
- Se pueden reproducir en reproductores de DVD estándar una vez finalizado.
- Cualquier contenido editado de un disco DVD+R no será compatible en reproductores estándar de DVD. (Ocultar, combinar capítulos, marca de capítulo agregada, etc)
- Prestaciones de edición de título/capítulo limitadas

Información general (continuación)

Acerca de la grabación de un DVD

Notas

- Esta grabadora no puede realizar grabaciones en discos CD-R o CD-RW.
- Nuestra empresa no se responsabiliza de los fallos en la grabación debido a corte de alimentación, discos defectuosos o daños de la grabadora.
- La huellas dactilares y pequeños arañazos en el disco pueden afectar a la reproducción y/o rendimiento de la grabación. Cuide los discos.

Tipos de disco y formatos de grabación, modos y ajustes

Esta grabadora puede reproducir muchos tipos diferentes de discos DVD: discos Vídeo-DVD pregrabados, DVD-RW, DVD-R, DVD+RW y discos DVD+R. El formato de disco de los discos DVD-R es siempre "Video format"—el mismo que los pregrabados. Esto significa que una vez finalizados podrá reproducir un DVD-R en un reproductor de DVD estándar.

Por defecto, el formato de disco DVD-RW es formato de vídeo, aunque si se quiere se puede cambiar a formato de grabación de vídeo. (Al reiniciar el disco se borrará el contenido del mismo).

El modo de grabación está estrechamente relacionado al formato del disco. Si el formato del disco es formato de grabación de vídeo, entonces el modo de grabación es modo VR. Si el formato de disco es modo vídeo, entonces el modo de grabación es modo vídeo (excepto para DVD-Vídeo, que no es grabable y por tanto no tiene un modo de grabación).

Dentro de los modos de grabación (que son fijos para todo el disco) están los ajustes de grabación. Estos pueden modificarse según se necesite para cada grabación y determinar la calidad de la imagen así como cuánto espacio ocupará la grabación en el disco.

Notas para la grabación

- Los tiempos mostrados de grabación no son exactos debido a que la grabadora usa una compresión de vídeo de velocidad de bits variable. Esto significa que el tiempo exacto de grabación dependerá del material que se está grabando.

- Cuando se grabe un programa de TV, si la recepción es baja o la imagen contiene interferencias, los tiempos de grabación se acortarán.
- Si graba imágenes fijas o sólo audio, el tiempo de grabación podrá alargarse.
- Los tiempos de grabación y tiempo restante mostrados puede que no cuadren siempre exactamente con la longitud del disco.
- El tiempo de grabación disponible puede reducirse si edita en exceso un disco.
- Si usa un disco DVD-RW, asegúrese de que cambia el formato de grabación (modo vídeo o modo VR) antes de grabar nada en el disco. Consulte la página 25 para ello (formato de disco).
- Si usa un disco DVD-R, puede seguir grabando hasta que el disco esté lleno o hasta que lo finalice. Antes de empezar una sesión de grabación, compruebe la cantidad de tiempo de grabación restante del disco.
- Cuando use un disco DVD-RW en modo vídeo, el tiempo de grabación disponible sólo aumentará si borra el último título grabado en el disco.
- La opción Borrar título del menú de Lista de título - Original sólo oculta el título, en realidad no borra el título del disco e incrementa el tiempo de grabación disponible (a excepción del último título grabado en un disco DVD-RW en modo vídeo).
- La grabación sobrescribiendo está disponible en discos DVD+RW.

Tiempo de grabación y calidad de la imagen

Existen cinco modos predeterminados de calidad de grabación:

- **XP** – La más alta calidad, con ella consigue alrededor de 1 hora de grabación en un disco DVD(4.7 GB).
- **SP** – Calidad por defecto, suficiente para la mayoría de las aplicaciones, y con ella conseguirá unas 2 horas de grabación en un DVD(4.7 GB).
- **LP** – Calidad de vídeo ligeramente inferior, proporciona cerca de 4 horas de grabación en un disco DVD (4.7 GB).
- **EP** – Baja calidad de vídeo, proporciona cerca de 6 horas de grabación en un DVD (4,7 GB).
- **MLP** – El tiempo de grabación más extenso con la menor calidad de vídeo, proporciona cerca de 11 horas de grabación en un DVD (4,7 GB).

Tipo de disco	Formato de disco	Modo de grabación	Funciones
DVD-Vídeo	Formato de vídeo	n/a	Sólo reproducción
DVD-RW	Formato de grabación de vídeo	Modo VR	Reproducción, grabación, edición de la lista Original/Playlist
	Formato de Vídeo (por defecto)	Modo Vídeo	Reproducción, grabación limitada, edición limitada
DVD-R	Formato de Vídeo	Modo Vídeo	Reproducción, grabación limitada, edición limitada
DVD+RW	Formato de vídeo +RW	DVD+RW	Reproducción, grabación limitada, edición de títulos/capítulos
DVD+R	Formato de vídeo +R	DVD+R	Reproducción, grabación limitada, edición de títulos/capítulos limitada

Información general (continuación)

Grabación de canales de TV de audio

Esta grabadora puede grabar audio NICAM o audio normal. Si el ajuste NICAM (página 19) está en Auto (automático), podrá grabar audio NICAM si el programa es NICAM. Si el programa no es NICAM, el audio normal siempre se grabará.

Restricciones en la grabación de vídeo

- No se puede grabar vídeo protegido contra copia con esta grabadora. El vídeo protegido contra copia incluye discos DVD-Vídeo y algunas transmisiones satélite. Si se encuentra con material protegido contra copia durante una grabación, está hará una pausa o se detendrá automáticamente y aparecerá en pantalla un mensaje de error.
- El vídeo que sólo puede copiarse una única vez podrá grabarse usando un disco DVD-RW en modo VR con CPRM (véase a continuación).
- Las señales de formato NTSC desde las entradas analógicas o DV no se graban correctamente con esta grabadora.
- Las señales de vídeo en formato SECAM (desde el sintonizador de TV incorporado o desde las entradas analógicas) se graban en formato PAL.

Qué es un 'CPRM'?

CPRM es un sistema de protección contra copia (con un sistema contra ruido) que sólo permite la grabación de programas 'de una sola grabación' CPRM significa Content Protection for Recordable Media (Protección de contenidos para soportes grabables). Esta grabadora es compatible con CPRM, lo que significa que puede grabar programas que sólo se pueden copiar una vez, pero después no podrá hacer una copia de esas grabaciones. Las grabaciones con CPRM sólo pueden efectuarse en discos DVD-RW formateados en modo VR, y las grabaciones CPRM sólo puede reproducirse en reproductores específicamente compatibles con CPRM.

Copyright

- El equipo de grabación deberá usarse sólo para un copiado legal y se le recomienda que chequee cuidadosamente qué se considera como copiado legal en el país en que está haciendo una copia. Copiar material con copyright como películas o música es ilegal a menos que lo permita una excepción legal o lo consienta el propietario de los derechos.
- Este producto incorpora tecnología de protección del copyright amparada por demandas de patentes de EE.UU. y otros derechos de propiedad intelectual de Macrovision Corporation y otros propietarios. El empleo de dicha tecnología debe contar con la autorización de Macrovision Corporation y es únicamente para uso doméstico y otros usos de visualización limitados, a menos que Macrovision Corporation autorice lo contrario. Está prohibida la ingeniería inversa o desmontaje de la unidad.

- AVISO A LOS CONSUMIDORES: RECUERDEN POR FAVOR QUE NO TODOS LOS TELEVISORES SON TOTALMENTE COMPATIBLES CON ESTE PRODUCTO Y QUE ELLO PUEDE PROVOCAR QUE OBJETOS EXTRAÑOS APAREZCAN EN LA IMAGEN. EN EL CASO DE EXPERIMENTAR PROBLEMAS EN LA IMAGEN DE ESCANEAMIENTO PROGRESIVO DE 625, SE RECOMIENDA QUE EL USUARIO CAMBIE LA SALIDA A "STANDARD DEFINITION". SI TIENE ALGUNA PREGUNTA CON RELACIÓN A LA COMPATIBILIDAD DE NUESTRO TELEVISOR CON ESTE MODELO GRABADORA DE 625p, PÓNGASE EN CONTACTO CON NUESTRO CENTRO DE ATENCIÓN AL CLIENTE.

Parámetros de funcionamiento del mando a distancia

Apunte al sensor remoto con el mando a distancia y pulse los botones.

Instalación de las pilas en el mando a distancia

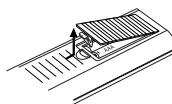

Quite la cubierta de las pilas en la parte posterior del mando a distancia e inserte dos pilas R03 (tamaño AAA) asegurándonos de alinear + y - correctamente.



Precaución

No mezcle las pilas usadas con las nuevas. Nunca mezcle diferentes tipos de pilas (estándar, alcalinas, etc.).

Reinicie la grabadora

Si observa alguno de los siguientes síntomas...

- La pantalla del panel frontal no funciona .
- La grabadora no funciona con normalidad.

...puede reiniciar la grabadora siguiendo estas instrucciones :

- Mantenga pulsado el botón POWER al menos 5 segundos. Esto forzará el apagado de la unidad. Pulse de nuevo el botón POWER para volver a encender la unidad.
- Desenchufe el cable de alimentación, aguarde al menos 5 segundos y vuélvalo a enchufar de nuevo.

Información general (continuación)

Precauciones

Manejo de la unidad

Al transportar la unidad

Los materiales de embalaje y la caja de transporte originales resultan útiles. Para obtener una máxima protección, vuelva a embalar la unidad cómo fue embalada originalmente en fábrica.

Al instalar la unidad

La imagen y el sonido de un televisor, videograbadora o radio que se encuentre cerca puede distorsionarse durante la reproducción. En este caso, aleje la unidad de dichos aparatos o apáguela una vez extraído el disco.

Para mantener limpia la superficie

No emplee líquidos volátiles, como aerosoles de insecticida, cerca de la unidad. No deje productos de caucho ni de plástico en contacto con la unidad durante mucho tiempo. Si lo hace, dejarán marcas sobre la superficie.

Limpieza de la unidad

Para limpiar la carcasa

Emplee un paño seco y suave. Si la superficie está muy sucia, utilice un paño suave ligeramente humedecido con una solución detergente poco concentrada. No utilice disolventes fuertes, como alcohol, bencina o diluyentes, ya que podrían dañar la superficie de la unidad.

Notas sobre los discos

Manejo de los discos

No toque la cara a reproducir del disco. Sujete el disco por los bordes para no dejar huellas dactilares en la superficie. No pegue papel o cinta en el disco.



Almacenamiento de los discos

Después de la reproducción, guarde el disco en su caja. No exponga los discos a la luz solar directa ni a fuentes de calor. Tampoco los deje en un automóvil aparcado bajo la luz solar directa, ya que puede producirse un considerable aumento de temperatura en el interior del mismo.

Limpieza de los discos

La existencia de huellas dactilares y polvo en el disco puede causar mala calidad de imagen y distorsión del sonido. Antes de reproducir, limpie el disco con un paño limpio. Frote el disco del centro hacia afuera.

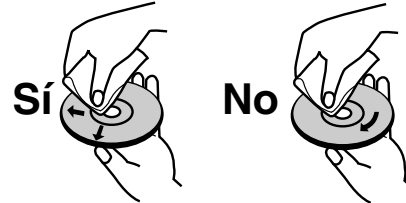

No emplee disolventes fuertes, como alcohol, bencina, diluyentes, productos de limpieza disponibles en el mercado ni aerosoles antiestáticos destinados a discos de vinilo antiguos.

Panel frontal

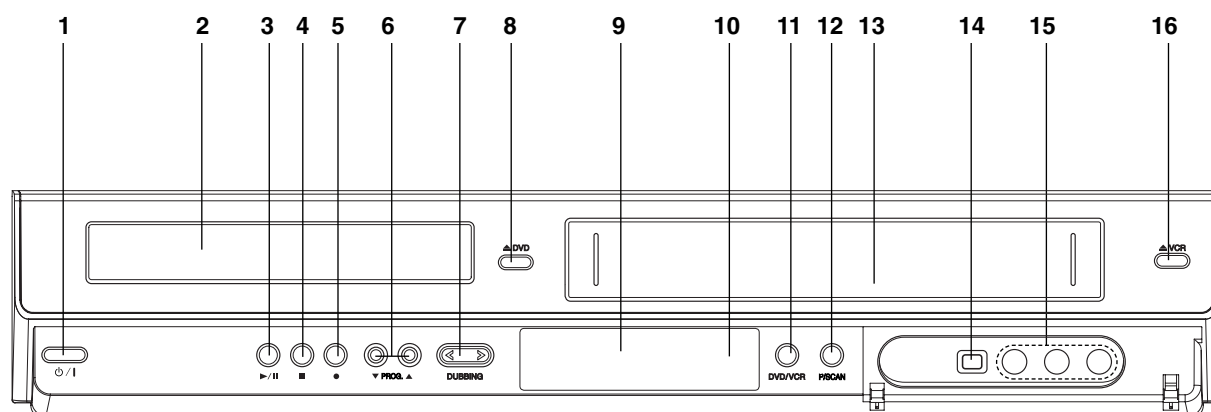

1. **POWER (⏻/⏻)**
Enciende y apaga la grabadora.
2. **Bandeja de discos**
Inserte aquí un disco.
3. **PLAY/PAUSE (▶/⏸)**
Inicia la reproducción. Pausa temporalmente la reproducción o grabación; vuelva a presionarlo para salir del modo de pausa.
4. **STOP (■)**
Detiene la reproducción o grabación.
5. **REC (●)**
Empieza la grabación. Pulse repetidamente para ajustar el tiempo de grabación.
6. **PROG. (▼ / ▲)**
Escanea hacia arriba o abajo los canales memorizados.
7. **DUBBING**
Presione para copiar DVD a VÍDEO (o VÍDEO a DVD).
8. **▲ DVD**
Abre o cierra la bandeja de discos.
9. **Ventana de visualización**
Muestra el estado actual de la grabadora.
10. **Sensor a distancia**
Apunte el mando a distancia de la grabadora hacia aquí.
11. **DVD/VCR**
Conmuta el control entre la unidad de DVD y la unidad de VÍDEO.
12. **P/SCAN**
Cuando utilice las tomas de COMPONENT OUTPUT puede cambiar la resolución de 576i a 576p para la salida de barrido progresivo.
13. **Platina de cassette (unidad de VÍDEO)**
Inserte aquí una cinta de vídeo.
14. **DV INPUT**
Conecte la salida DV de una videocámara digital.
15. **AV3 IN (VIDEO IN/AUDIO IN (Izquierda/Derecha))**
Conecte la salida de audio/vídeo de una fuente exterior (Sistema de audio, TV/ Monitor, VCR, videocámara, etc.).
16. **▲ VCR**
Expulsa la cinta de la unidad de VÍDEO.

Generalidades del mando a distancia

POWER
Apaga (off) y enciende (on) la grabadora.

DVD
Selecciona el modo función de la grabadora al DVD.

VCR
Selecciona el modo función de la grabadora al VÍDEO.

EJECT, OPEN/CLOSE (▲)
- Abre y cierra la bandeja de discos.
- Expulsa la cinta de la unidad de VÍDEO.

Botones numéricos 0-9
Selecciona las opciones numeradas de un menú.

CLEAR
- Elimina una marca del menú de búsqueda de marcadores.
- Restablece el contador decimata a cero.

AV/INPUT
Cambia la entrada que ha de utilizarse para la grabación (Sintonizador, AV1-3 o DV IN).

AUDIO (☺)
Selecciona un idioma de audio (DVD) o un canal de audio (CD).

SUBTITLE (☺)
Selecciona un idioma de subtítulos.

ZOOM
Amplia la imagen de vídeo de un DVD.

I.SKIP (INSTANT SKIP)
Omite 30 segundos del disco hacia delante (cerca de la duración típica de un anuncio de TV).

● REC
Inicia la grabación. Pulse repetidamente para ajustar el tiempo de grabación.

REC MODE
Selecciona el modo de grabación. XP, SP, LP, EP o MLP.

DUBBING
Presione para copiar DVD a VÍDEO (o VÍDEO a DVD).

TITLE
Muestra el menú Title (Título) del disco, si se encuentra disponible.

CHP. ADD
Inserta un marcador de capítulo cuando se reproduce/graba un disco DVD-RW en modo VR (y DVD+RW/+R).

TV/VCR
Para ver canales seleccionados por el sintonizador de la grabadora o por el sintonizador de TV.

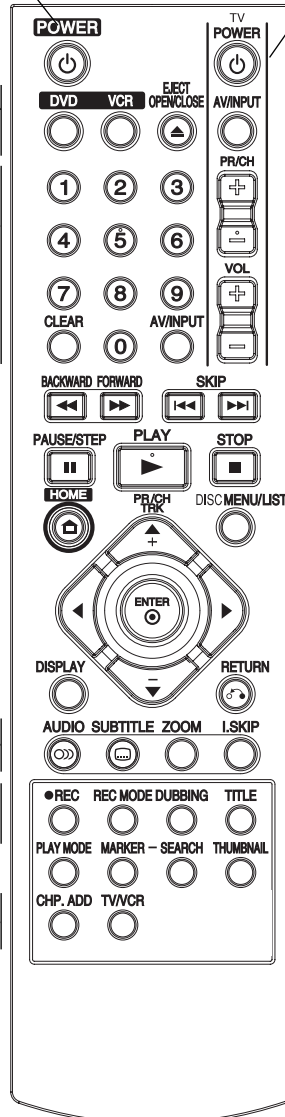

Botones de control del televisor (consulte la página 56)

POWER: Encender y apagar la TV.
AV/INPUT: selecciona la fuente del televisor.

PR/CH +/-: selecciona el canal de TV.
VOL +/-: ajusta el volumen del televisor.

BACKWARD / FORWARD (◀▶)
- DVD: Busca hacia atrás o delante.
- VCR: Rebobina la cinta durante el modo STOP para una búsqueda de la imagen en retroceso rápido y hace avanzar la cinta durante el modo STOP para una búsqueda de la imagen en avance rápido.

SKIP (◀◀ / ▶▶)
Avanza al siguiente capítulo o pista. Vuelve al principio del capítulo o pista actual, o retrocede al capítulo o pista anterior.

PAUSE/STEP (II)
Pausa temporalmente la reproducción o grabación; presionar repetidamente para obtener una reproducción fotograma-a-fotograma.

PLAY (▶)
Inicia la reproducción.

STOP (■)
Detiene la reproducción o grabación.

HOME
Accede o elimina el menú HOME (inicio).

◀ / ▶ / ▲ / ▼ (izquierda/derecha/arriba/abajo)
Selecciona una opción del menú.

PR/CH TRK (+/-)
- Escanea hacia arriba o abajo los canales memorizados.

- Para ajustar el tracking.
- Para controlar el temblor vertical de la imagen parada.

DISC MENU/LIST
Accede al menú de un disco DVD, Lista de Títulos o menú de Playlist.

ENTER
Confirma la selección del menú.

DISPLAY
Accede a los mensajes en pantalla.

RETURN (↶)
Sale del menú.

PLAY MODE
Accede a la función del modo reproducción. (Repeat, Repeat A-B).

MARKER
Marca cualquier punto durante la reproducción.

SEARCH
Muestra el menú de búsqueda de marcadores.

THUMBNAIL
Selecciona una imagen en miniatura para el título y capítulo actual para que se visualice en el menú Original y Playlist (Playlist).

Panel posterior

ANTENNA IN

Conecte la antena a este terminal.

OPTICAL (Toma de salida de audio digital)

Conecte a un equipo de audio digital (óptico).

COMPONENT OUTPUT (Y Pb Pr)

Conecte a un televisor con entradas Y, Pb, Pr.

Toma EUROCONECTOR DESCODIFICADOR DE AV 2

Conecte la salida de audio/vídeo de una fuente externa (descodificador de TV de pago, Set Top Box o módulo de conexión, VCR, etc.).

Cable de alimentación de CA
Enchufe a la fuente de alimentación.

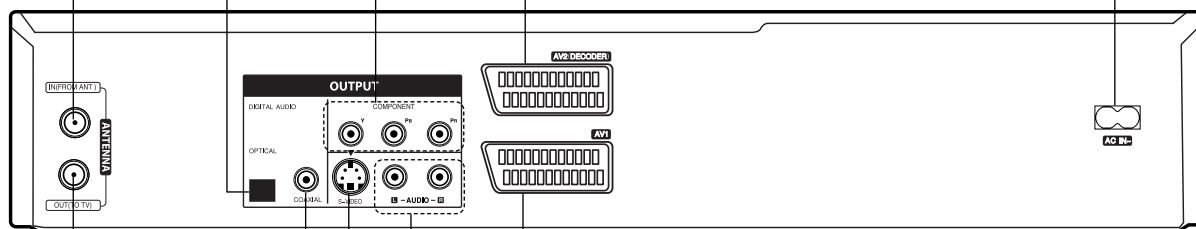

AV 1 SCART JACK

Conecte a un televisor con toma SCART.

AUDIO OUTPUT (Izquierda/Derecha)

Conecte a un televisor con entradas de audio.

S-VIDEO OUTPUT

Conecte a una entrada S-Vídeo del televisor.

COAXIAL (Toma de salida de audio digital)

Conecte a un equipo de audio digital (coaxial).

SALIDA DE ANTENNA

Pasa la señal de la toma de ENTRADA DE ANTENNA a su televisor/Monitor.

Precaución

No toque las clavijas de las tomas del panel posterior.

Una descarga electrostática podría producir un daño permanente a la unidad.

Conexiones

Consejos

- Según el televisor y el equipo que desee conectar, existen varios modos de conectar la grabadora. Utilice sólo una de las conexiones descritas a continuación.
- Si fuera necesario, consulte los manuales de su televisor, VCR, sistema estéreo u otros dispositivos para realizar las conexiones correctamente.

Precaución

- Asegúrese de que la grabadora está conectada directamente al televisor. Sintonice el televisor al canal de entrada de vídeo correcto.
- No conecte la toma AUDIO OUTPUT de la grabadora a la toma de entrada fonográfica (pletina de grabación) de su sistema de audio.
- No conecte la grabadora mediante su VCR. La imagen del DVD podría distorsionarse debido al sistema de protección contra copia.

Conexión a la antena

Retire la clavija del cable de antena de su televisor e insértela en la toma de antena de la parte posterior de la grabadora. Enchufe un extremo del cable de antena a la toma de TV de la grabadora y el otro extremo a la toma de entrada de antena de su televisor.

Conexión coaxial RF

Conecte la toma ANTENNA OUTPUT de la grabadora a la toma de entrada de antena del televisor utilizando el cable coaxial de 75 ohm (R) suministrado. La toma ANTENNA OUTPUT transmite la señal desde la toma ANTENNA IN.

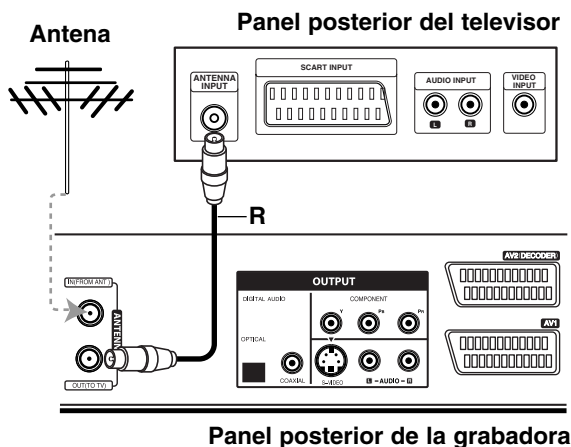

Conexiones al televisor

Realice una de las siguientes conexiones, dependiendo de la capacidad de su equipo.

Conexión SCART

Conecte la toma scart AV1 de la grabadora a las tomas de entrada correspondientes del televisor utilizando el cable scart (T).

Conexión S-Vídeo

Conecte la toma S-VIDEO OUTPUT de la grabadora a la toma de entrada S-Vídeo del televisor utilizando el cable S-Vídeo (S).

Conexión de vídeo de componente

Conecte las tomas COMPONENT OUTPUT de la grabadora de DVD a las tomas de entrada correspondientes del televisor utilizando un cable Y, Pb, Pr (C).

Conexión de escaneo progresivo

Si su televisión es de alta definición o "preparada para digital", usted podrá aprovecharse de la salida de exploración progresiva de la grabadora para obtener la mejor resolución de vídeo posible. Si su TV no acepta el formato de Exploración Progresiva; si prueba la Exploración Progresiva en esta unidad la imagen aparecerá codificada.

Conecte las tomas COMPONENT OUTPUT de la grabadora de DVD a las tomas de entrada correspondientes del televisor utilizando un cable Y, Pb, Pr (C).

Notas

- Configure la resolución a "576p" presionando P/SCAN para obtener la señal progresiva, consulte la página 10.
- El escaneo progresivo no funciona con las conexiones de vídeo analógicas o conexión S-VIDEO.
- Si está utilizando las tomas de COMPONENT OUTPUT, pero están conectadas a una televisión (analógica) estándar, configure la resolución a "576i".

Conexión de audio (derecha/izquierda)

Conecte las tomas AUDIO OUTPUT derecha e izquierda de la grabadora de DVD a las tomas de audio IN derecha e izquierda del televisor utilizando cables de audio (A). No conecte la toma AUDIO OUTPUT de la grabadora de DVD a la toma de entrada fonográfica (pletina de grabación) de su sistema de audio.

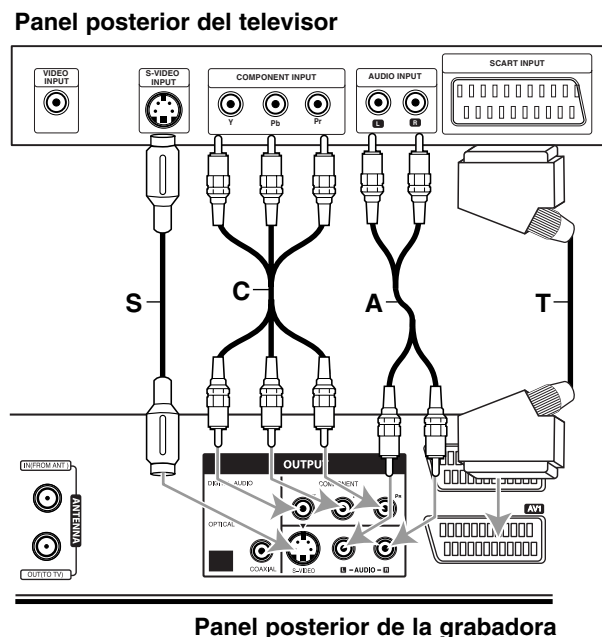

Conexiones (continuación)

Conexión a una caja de conexiones o receptor de satélite

Si tiene un receptor de cable o satélite con un descodificador incorporado, conéctelo a esta grabadora y su televisor tal y como se muestra en esta página. Si está usando una caja descodificadora independiente para su TV por cable/satélite, realice las configuraciones siguiendo las instrucciones de la derecha.

Siguiendo la configuración en esta página podrá:

- Grabar cualquier canal seleccionándolo en el sintonizador de la caja de conexiones/satélite.

1 Conecte los cables RF como se muestra. Esto le permitirá ver y grabar los canales de TV.

2 Use el cable SCART para conectar el conector AV1 a un conector SCART AV en su televisor. Esto le permite ver discos.

3 Use el cable SCART para conectar el conector AV2 DECODER a un conector SCART AV en su satélite/caja de conexiones. Esto le permitirá grabar los canales de TV codificados.

Consejo

Esta grabadora tiene una función 'a través de bucle'. Esta función le permite grabar un programa de TV del sintonizador de TV incorporado en esta grabadora, mientras ve un canal por cable o satélite. Pulse TV/VCR para seleccionar el modo de TV durante la grabación. Aparecerá el indicador de TV.

Precaución:

No conecte esta grabadora 'a través' de su VCR, receptor de satélite o caja de conexiones. Conecte siempre cada componente directamente al televisor o receptor de AV.

Toma de la pared de TV por cable/satélite

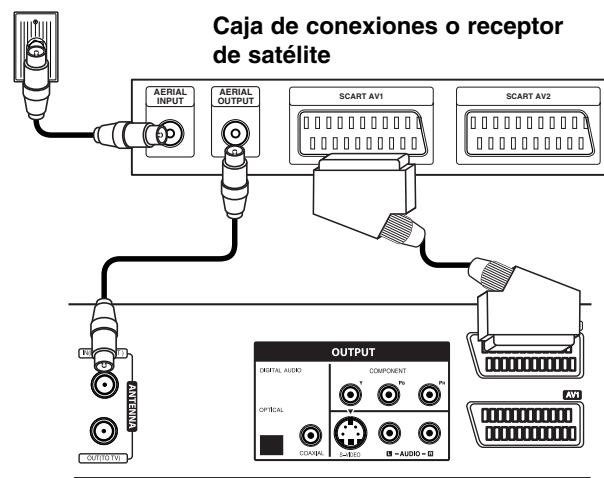

Panel posterior de la grabadora

Conexión a una caja descodificadora externa

Si tiene una caja descodificadora externa destinada para ello para su sistema de TV por cable o satélite, siga la configuración descrita en esta página.

1 Conecte el cable de la toma de TV por cable/antena a la entrada de la antena de su sintonizador de satélite/cable.

2 Use un cable SCART para conectar su descodificador a su sintonizador de satélite/cable. Consulte el manual de su caja descodificadora para instrucciones más detalladas.

3 Use un cable SCART para conectar el conector AV2 DECODER a un conector SCART AV en su caja de conexiones/satélite.

4 Use un cable SCART para conectar el conector AV1 a un conector SCART AV en su televisor.

Precaución:

- No conecte su caja descodificadora directamente a esta grabadora.
- La información del descodificador (por ejemplo, en relación a los servicios de la TV de pago) sólo se podrá visualizar cuando la grabadora esté apagada (en modo de espera).
- Para que la grabación temporizada funcione correctamente en esta grabadora, la caja de conexiones/satélite también deberá estar encendida durante la grabación.

Toma de la pared de TV por cable/satélite

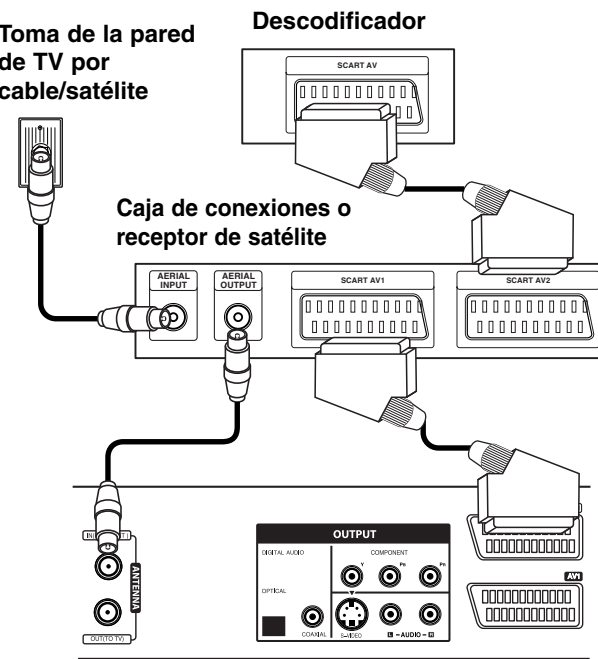

Panel posterior de la grabadora

Conexiones (continuación)

Conexión a un amplificador

Conexión a un amplificador equipado con dos canales estéreo analógicos o Dolby Pro Logic II/ Pro Logic

Conecte las tomas AUDIO OUTPUT derecha e izquierda de la grabadora a las tomas de entrada de audio derecha e izquierda de su amplificador, receptor o sistema estéreo utilizando los cables de audio (A).

Conexión a un amplificador equipado con dos canales estéreo digitales (PCM) o a un receptor de audio/vídeo equipado con un descodificador multicanal (Dolby Digital™, MPEG 2 o DTS)

1 Conecte una de las tomas DIGITAL AUDIO OUTPUT de la grabadora (OPTICAL **O** o COAXIAL **X**) a la toma de entrada correspondiente de su amplificador. Utilice un cable de audio digital opcional (óptico **O** o coaxial **X**).

2 Tendrá que activar la salida digital de la grabadora. (Consulte "Configuraciones de audio" en la página 22).

Consejo

Sonido digital multicanal

Una conexión digital multicanal proporciona la mejor calidad de sonido. Para realizar esta conexión, necesita un receptor de audio/vídeo multicanal compatible con uno o más de los formatos de audio que admite su grabadora (MPEG 2, DOLBY DIGITAL y DTS). Consulte el manual del receptor y compruebe los logotipos del panel frontal del receptor.

Precaución

Debido al contrato de licencia DTS, la salida digital se ajustará a la salida digital DTS cuando se seleccione audio DTS.

Notas

- Si el formato de audio de la salida digital no se corresponde con las características de su receptor, el receptor producirá un sonido fuerte y distorsionado o no emitirá ningún sonido.
- Una conexión vía digital de sonido envolvente digital de seis canales sólo puede obtenerse si su receptor está equipado con un descodificador digital multicanal.
- Para ver en pantalla el formato de audio del DVD actual, pulse AUDIO.
- Esta grabadora no ejecuta la descodificación interna (2 canales) de un pista de sonido DTS. Para disfrutar del sonido envolvente multicanal DTS, debe conectar esta grabadora a un receptor compatible con DTS mediante una de las salidas de audio digital de la grabadora.

Panel posterior de la grabadora

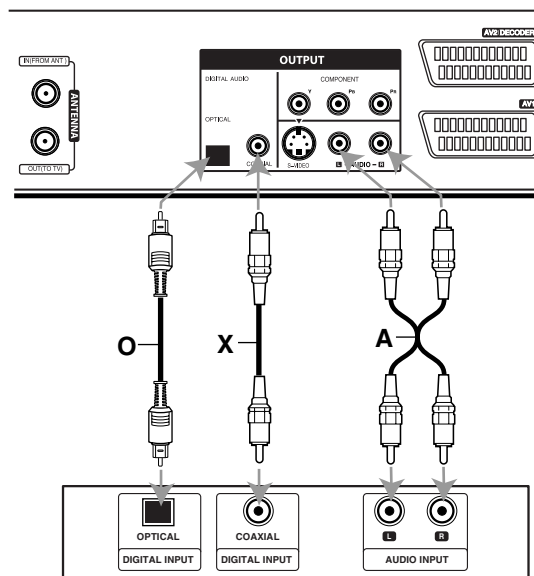

Amplificador (Receptor)

Fabricado bajo licencia de Dolby Laboratories. "Dolby", "Pro Logic" y el símbolo de la doble-D son marcas comerciales de Dolby Laboratories.

"DTS" y "DTS Digital Out" son marcas registradas de Digital Theater Systems, Inc.

Conexiones (continuación)

Conexiones adicionales de audio/vídeo (A/V) a la grabadora

Conecte las tomas de entrada (AV3) de la grabadora de DVD a las tomas de salida de audio/vídeo de su equipo opcional, utilizando cables de audio/vídeo.

Panel de tomas de equipo adicional (VCR, videocámara, etc.)

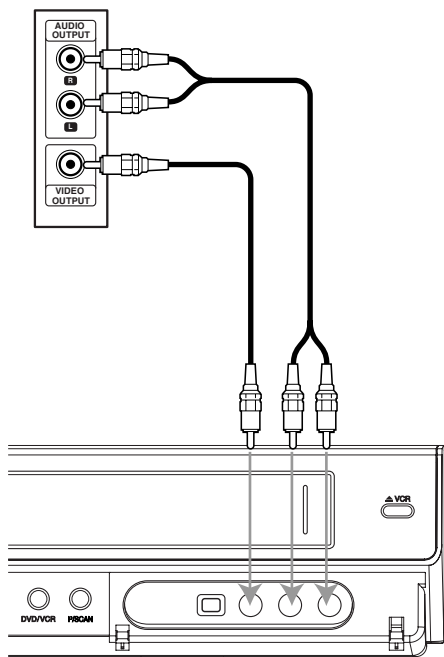

Panel frontal de la grabadora

Conexión a una videocámara digital

Utilizando la toma DV IN del panel frontal, es posible conectar una videocámara digital DV, una videograbadora o una grabadora DVD-R/RW y transferir digitalmente cintas DV o discos DVD-R/RW a DVD-R/RW.

Utilice un cable DV (no suministrado) para conectar la toma DV IN/OUT de su videocámara DV/videograbadora a la toma DV IN del panel frontal de esta grabadora.

Nota

- Esta toma sólo sirve para la conexión a un equipo DV. No es compatible con sintonizadores digitales de satélite ni vídeos D-TAPE.
- Si desconecta el cable DV mientras se graban los contenidos del camcorder digital conectado, podría darse un error de escritura.

Vídecámara digital DV

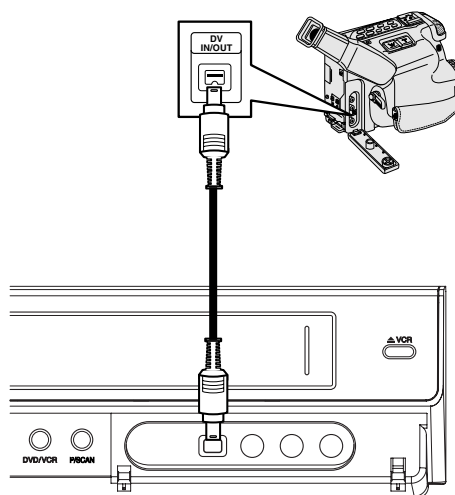

Panel frontal de la grabadora

Antes del funcionamiento

Configuración automática

Tras presionar POWER por primera vez para encender la unidad o tras reiniciarla, la función [Initial Setup Wizard] (asistente de configuración inicial) configura el reloj, idioma y sintoniza automáticamente los canales.

- 1** Seleccione un idioma para el menú Setup y los mensajes en pantalla. Utilice ▲ / ▼ para seleccionar un idioma y, a continuación, pulse ENTER.



- 2** Por favor, compruebe las conexiones de su antena. Pulse ENTER para pasar al siguiente paso.



- 3** Pulse ENTER para iniciar la búsqueda de canales.

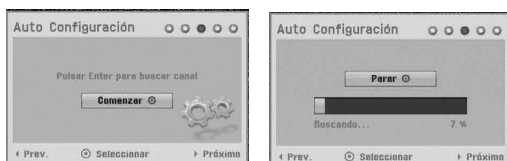

- 4** Introduzca la información necesaria para la fecha y la hora.



◀ / ▶ (izquierda/derecha): desplaza el cursor a la columna anterior o posterior.

▲ / ▼ (arriba/abajo): cambia el ajuste que indica la posición actual del cursor.

Pulse ENTER para confirmar su selección.

- 5** Pulse ENTER para salir del menú Setup.

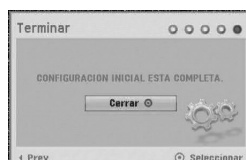

Uso del menú de inicio

Desde la pantalla del menú de inicio puede acceder a ciertas funciones.

- 1** Pulse HOME.

Aparecerá el menú de inicio.

La unidad siempre entrará en modo de sintonización cuando aparezca el menú Home.



- 2** Utilice ◀ / ▶ para seleccionar la opción deseada.

• Configuración

Comenzar: Muestra el menú de configuración.

• TV

- Búsqueda automática de canal: Enlace a la programación automática. (página 17 a 18)

- Modificación de programa: Enlace a la edición del programa. (página 18)

- Grabación reservada: Consulte la página 40.

• Pelicu: Reproduce la película del VCR o DISCO, o muestra el menú de película.

• Foto: Presenta el menú Foto.

• Música: Presenta el menú de música (o CD de audio).

• Menú Fácil

- Doblado: Copia el contenido de un DVD a una cinta de vídeo (y viceversa). Utilice ◀ / ▶ para seleccionar un modo y utilice ▲ / ▼ para seleccionar "OK" (Aceptar).

- Disco Manager: Consulte "Configuración del disco" en las páginas 25 a 27.

- Modo Grabc.: Consulte "Configuraciones de grabación" en las páginas 24 a 25.

- Entrada DV: Cambia al modo de entrada DV.

- 3** Utilice ▲ / ▼ para seleccionar el ajuste deseado y, a continuación, pulse ENTER para confirmar su selección.

- 4** Para salir del menú HOME, pulse HOME.

N Nota

Los menús Película, Foto y Música sólo se activan en presencia de contenidos de película, fotos y música.

Configuración general

Auto Configuración

Esta grabadora está equipada con un sintonizador de frecuencia sintetizada capaz de recibir hasta 99 canales de TV.

Preparación:

- Conecte la grabadora al tipo de antena deseado, como se muestra en Conexión a la antena, en la página 13.

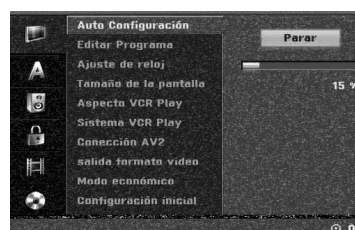

Antes del funcionamiento (continuación)

- 1** Pulse HOME.
Aparecerá el menú de inicio.
- 2** Utilice ◀ / ▶ para seleccionar la opción Setup (configurar).
- 3** Mientras la opción Iniciar configuración esté seleccionada, presione ENTER.
- 4** Presione ▶ para pasar al segundo nivel.
- 5** Utilice ▲ / ▼ para seleccionar la opción Auto Configuración.
- 6** Pulse ▶ para desplazarse al tercer nivel.
Se iluminará el icono "Start".
- 7** Pulse ENTER para iniciar la búsqueda de canales.
El sintonizador buscará automáticamente todos los canales disponibles de la zona y los almacenará en la memoria del sintonizador.

Editar programa (Editar PR en el menú de inicio)

Puede editar un canal manualmente (agregar, borrar, nombrar, mover, etc.).

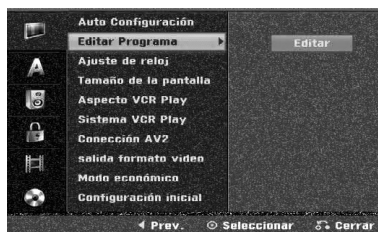

- 1** Pulse HOME.
Aparecerá el menú de inicio.
- 2** Utilice ◀ / ▶ para seleccionar la opción Setup (configurar).
- 3** Mientras la opción Iniciar configuración esté seleccionada, presione ENTER.
- 4** Presione ▶ para pasar al segundo nivel.
- 5** Utilice ▲ / ▼ para seleccionar la opción Editar Programa y, a continuación, pulse ▶ para desplazarse al tercer nivel.
Se iluminará el icono "Editar".
- 6** Pulse ENTER.
Aparecerá el menú lista de Programa.

PR	Ch.	MFT	Emisora
01	C 01	+48	ARD
02	C 02	0	ARD
03			
04			
05			
06			
07			
08			
09			
10			
11			

- 7** Utilice ▲ / ▼ para seleccionar un número PR y, a continuación, pulse ENTER.
Las opciones de lista de Programa aparecen en la parte izquierda de la pantalla del menú.
- 8** Utilice ▲ / ▼ para seleccionar una opción y, a continuación, pulse ENTER para confirmar.
Editar Programa: Edita el programa seleccionado.
Renombrar estación: Edita el nombre de la emisora.
Mover: mueve la posición del programa en la lista de programas.
Borrar: Borra el programa de la lista de Programa
Decod. ON/OFF: Ajuste el descodificador para el programa en On o Off
NICAM Auto/Off: Ajuste la función NICAM para el programa en On o Off.

- 9** Pulse repetidamente RETURN (↵) para salir del menú lista de Programa.

Editar Programa

Puede ejecutar una búsqueda para seleccionar y almacenar manualmente canales de TV.

1. Use ▲ / ▼ para seleccionar un programa del menú lista de Programa y a continuación pulse ENTER.
Las opciones de lista de Programa aparecen en la parte izquierda del menú lista de Programa.
2. Use ▲ / ▼ para seleccionar la opción 'Editar Programa' y a continuación pulse ENTER.
Aparece el menú Editar Programa.



3. Consulte las siguientes descripciones para usar el menú Editar Programa.
◀ / ▶ (izquierda/derecha): Mueve el cursor a la columna anterior o siguiente.
▲ / ▼ (arriba/abajo): Cambia el ajuste en la posición actual del cursor.
PR: Indica el número de un programa (sólo pantalla)
Buscar: Busca una emisora automáticamente. Use ◀ / ▶ para seleccionar la opción Seek y a continuación pulse ▲ / ▼. La búsqueda se detiene cuando la grabadora de DVD sintoniza una emisora.
Ch.: Cambia el número del canal para edición. Use ◀ / ▶ para seleccionar la opción Canal y a continuación pulse ▲ / ▼.
MFT: Cambia la frecuencia para una sintonización precisa. Use ◀ / ▶ para seleccionar la opción MFT y a continuación pulse ▲ / ▼.
4. Elija OK y a continuación pulse ENTER para confirmar el ajuste y volver al menú lista de Programa.

Antes del funcionamiento (continuación)

Editar programa (continuación)

Nombrar una emisora

Puede nombrar emisoras independientemente. Los nombres pueden tener hasta 5 caracteres.

1. Use ▲ / ▼ para seleccionar un programa del menú lista de Programa y a continuación pulse ENTER. Las opciones de lista de Programa aparecen en la parte izquierda del menú lista de Programa.
2. Use ▲ / ▼ para seleccionar la opción 'Renombrar estación' de las opciones de lista de Programa y a continuación pulse ENTER. Aparecerá el menú Keyboard.



3. Introduzca un nombre para la emisora. Use ▲ ▼ ◀ ▶ para seleccionar un carácter y a continuación pulse ENTER para confirmar su selección.
 - **Inglés/Latino mayúscula:** Cambia los caracteres mayúsculas del teclado.
 - **Inglés/Latino Minúsculas:** Cambia los caracteres minúsculas del teclado.
 - **Símbolo:** Cambia los caracteres símbolo del teclado.
 - **Saltar espacio:** Inserta un espacio en la posición del cursor.
 - **Borrar:** Borra el carácter anterior en la posición del cursor.
 - **◀ / ▶:** Mueve el cursor hacia la izquierda o derecha.
 - **Confirmar:** Selecciónelo para terminar.
 - **Cancelar:** Selecciónelo para salir del menú.
4. Elija el icono 'Confirmar' y a continuación pulse ENTER para fijar el nombre y volver al menú lista de Programa.

Ordenar manualmente canales de TV

Puede ordenar la posición del programa en el menú lista de Programa.

1. Use ▲ / ▼ para seleccionar un programa del menú lista de Programa y a continuación pulse ENTER. Las opciones de lista de Programa aparecen en la parte izquierda del menú lista de Programa.
2. Use ▲ / ▼ para seleccionar la opción 'Mover' de las opciones de lista de Programa y a continuación pulse ENTER.
3. Use ▲ / ▼ para seleccionar una posición deseada y a continuación pulse ENTER para almacenar.

Borrar un programa

Puede borrar un programa del menú lista de Programa.

1. Use ▲ / ▼ para seleccionar un programa del menú lista de Programa y a continuación pulse ENTER. Las opciones de lista de Programa aparecen en la parte izquierda del menú lista de Programa.
2. Use ▲ / ▼ para seleccionar la opción 'Borrar.' de las opciones de lista de Programa y a continuación pulse ENTER. El programa se borra.

Activar/Desactivar (On/Off) el descodificador

1. Use ▲ / ▼ para seleccionar el programa que desea vincular a la función del descodificador en el menú lista de Programa y a continuación pulse ENTER. Las opciones de lista de Programa aparecen en la parte izquierda del menú lista de Programa.
2. Use ▲ / ▼ para seleccionar la opción 'Decod. On/Off' de las opciones de lista de Programa y a continuación pulse ENTER. Si selecciona On, 'Decoder' aparecerá en la pantalla del menú.

Ajustar NICAM en Auto/Off

Esta grabadora puede recibir transmisiones de sonido de alta fidelidad en estéreo NICAM. Sin embargo, si se distorsiona el sonido debido a una mala recepción podrá cambiar a Off.

1. Use ▲ / ▼ para seleccionar un programa del menú lista de Programa y a continuación pulse ENTER. Las opciones de lista de Programa aparecen en la parte izquierda del menú lista de Programa.
2. Use ▲ / ▼ para seleccionar la opción 'NICAM Auto/Off' de las opciones de lista de Programa y a continuación pulse ENTER. Si selecciona Auto, 'NICAM' aparecerá en la pantalla del menú.

Antes del funcionamiento (continuación)

Ajuste del reloj

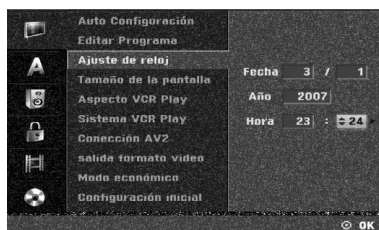

- 1** Pulse HOME.
Aparecerá el menú de inicio.
- 2** Utilice ◀ / ▶ para seleccionar la opción Setup (configurar).
- 3** Mientras la opción Iniciar configuración esté seleccionada, presione ENTER.
- 4** Presione ▶ para pasar al segundo nivel.
- 5** Utilice ▲ / ▼ para seleccionar la opción Ajuste de reloj.
- 6** Pulse ▶ para desplazarse al tercer nivel.
- 7** Introduzca la información necesaria para la fecha y hora.
◀ / ▶ (izquierda/derecha): Desplaza el cursor a la columna anterior o posterior.
▲ / ▼ (arriba/abajo): Cambia el ajuste que indica la posición actual del cursor.
- 8** Pulse ENTER para confirmar su ajuste y, a continuación, pulse HOME para salir del menú Setup.

Aspecto TV

Para grabar un programa con formato de pantalla panorámica correctamente la cadena de televisión debe emitir la señal correcta de tipo de pantalla panorámica.

Puede elegir:

4:3 Caja de cartas: Seleccionar cuando está conectada una TV estándar. 4:3. Muestra las imágenes de teatro con bandas cinematográficas arriba y debajo de la imagen.

4:3 Pan Scan: Seleccionar cuando está conectada una TV estándar. 4:3. El material de video formateado en el modo Pan & Scan se reproducirá en este modo (Ambos lados de la imagen aparecerán cortados).

16:9 Ancho: Seleccionar cuando está conectada a una TV 16:9.

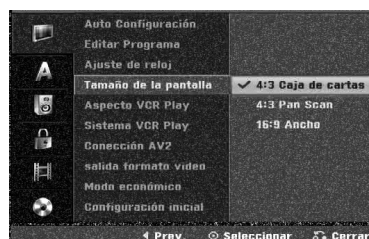

Aspecto VCR Play

Puede elegir:

AUTO : Reproduce automáticamente los programas con formato de pantalla panorámica en modo Pantalla panorámica y los programas con formato Normal en modo normal.

4:3 : Sólo para reproducir grabaciones con formato Normal (4:3).

16:9: Sólo para reproducir grabaciones con formato de pantalla panorámica (16:9).



Antes del funcionamiento (continuación)

Sistema VCR Play

Su aparato de vídeo utiliza estándar de color dual, PAL y MESECAM. Durante la reproducción, su aparato de vídeo debería elegir automáticamente el sistema de color, no obstante, si tiene problemas puede que tenga que hacerlo manualmente.



Conexión AV2

Usted puede conectar un decodificador, un receptor por satélite u otros dispositivos a la entrada EURO AV2 en la parte posterior del aparato.

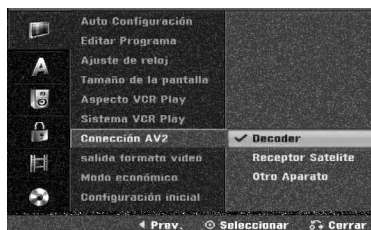

Salida formato vídeo

Seleccione la opción de formato de salida de vídeo de acuerdo con el tipo de conexión de esta unidad.

- [YPbPr] Cuando su televisor está conectado a la toma COMPONENT OUTPUT de esta unidad.
- [RGB] Cuando su televisor está conectado a la toma SCART (señal RGB) de esta unidad.

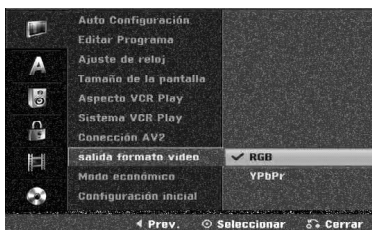

Modo económico

Puede configurar la unidad en un modo económico de ahorro de energía.

No aparecerá nada en pantalla.

ON: El modo ahorro de energía está activo.

OFF: El modo ahorro de energía no está activo.

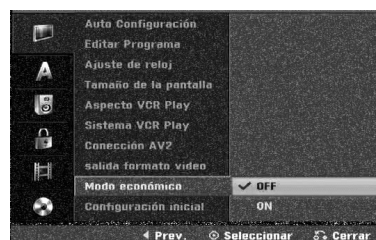

Notas

- Las señales codificadas de televisión (CANAL+ o PREMIERE) no estarán descodificadas en el modo ahorro de energía.
- El modo ahorro de energía no está disponible en el modo de espera para la grabación con temporizados y tras el apagado de la unidad tras recibir las señales codificadas de televisión (CANAL+ o PREMIERE).

Ajuste de la fabrica

Si lo necesita, puede reajustar la grabadora a todos sus ajustes predeterminados. Seleccione el icono 'Configurar' y, a continuación, pulse ENTER para que aparezca el menú de configuración. (Consulte la página 17)

Nota

Algunas opciones no pueden reajustarse.

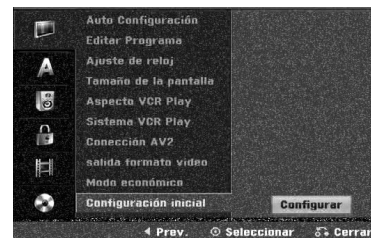

Configuración del idioma

Display Menú

Seleccione un idioma para el menú Setup y los mensajes en pantalla.



Disco Menú

Seleccione un idioma para el menú, el audio y los subtítulos del disco.

- Original: Se selecciona el idioma original ajustado para el disco.
- Otros: Para seleccionar otro idioma, seleccione la opción Otros y, a continuación, presione ENTER. Utilice los botones numéricos para introducir el número de 4 dígitos correspondiente según la lista de códigos de idioma en la página 55. Si cometiera un error, presione ◀ repetidamente para eliminar los números uno a uno y corregirlos.



Antes del funcionamiento (continuación)

Configuraciones de audio

Todos los discos DVD tienen una variedad de opciones de salida de audio. Ajuste la salida de audio de la grabadora de acuerdo con el tipo de sistema de audio utilizado.

Dolby Digital

PCM: selecciónelo cuando se conecte a un amplificador estéreo digital de 2 canales. El audio digital de la grabadora de DVD emite sonidos en formato PCM de 2 canales cuando reproduce un disco DVD de vídeo grabado con sistema de grabación Dolby Digital.

Bitstream: seleccione "Bitstream" si conecta la toma DIGITAL OUT de la grabadora de DVD a un decodificador Dolby Digital (o amplificador u otro equipo con un decodificador Dolby Digital).



DTS

OFF: Si selecciona "OFF", la señal DTS no se emitirá a través de la toma DIGITAL OUT.

Bitstream: seleccione "Bitstream" si conecta la toma DIGITAL OUT de la grabadora de DVD a un decodificador DTS (o amplificador u otro equipo con un decodificador DTS).



MPEG

PCM: Selecciónelo cuando se conecte a un amplificador estéreo digital de 2 canales. El audio digital de la grabadora emite sonidos en formato PCM de 2 canales cuando reproduce un disco DVD de vídeo grabado con sistema de grabación MPEG2.

Bitstream: Seleccione "Bitstream" si conecta la toma DIGITAL OUT de la grabadora a un decodificador MPEG (o amplificador u otro equipo con un decodificador MPEG).



Muestra de Freq.

Si su receptor o amplificador NO es capaz de admitir señales de 96 kHz, seleccione 48 kHz. Cuando seleccione esta opción, esta unidad convertirá automáticamente cualquier señal de 96 kHz a 48 kHz, de modo que su sistema pueda decodificarlas. Si su receptor o amplificador es capaz de admitir señales de 96 kHz, seleccione 96 kHz. Cuando seleccione esta opción, esta unidad convertirá cada tipo de señal sin ningún otro tipo de proceso.



DRC (Control de Gama Dinámica)

Con el formato DVD puede escuchar la pista de sonido de un programa con la presentación más realista y cuidadosa posible, gracias a la tecnología de audio digital. No obstante, puede que desee comprimir la gama dinámica de la salida de audio (la diferencia entre los sonidos más fuertes y más suaves). Y puede que, a continuación, desee escuchar una película al menor volumen sin perder la claridad del sonido. Ajuste DRC a ON para conseguir este efecto.



Bloquear las configuraciones (Parental control/Control parental)

Fijar contraseña

Para acceder a las funciones de Velocidad, Fijar contraseña y Código de área, deberá introducir una contraseña de seguridad de 4 dígitos.

- 1** Pulse HOME.
Aparecerá el menú de inicio.
- 2** Utilice ◀ / ▶ para seleccionar la opción Setup (configurar).
- 3** Mientras la opción Iniciar configuración esté seleccionada, presione ENTER.
- 4** Utilice ▲ / ▼ para seleccionar la opción de bloqueo.
- 5** Presione ▶ para pasar al segundo nivel.
- 6** Utilice ▲ / ▼ para seleccionar la opción Fijar contrase.
- 7** Pulse ▶ para desplazarse al tercer nivel.
- 8** Cuando usted aún no ha introducido una contraseña; Introduzca una contraseña de 4 dígitos usando los botones numerados para crear una contraseña personal de seguridad de 4 dígitos. Introduzca de nuevo la contraseña de 4 dígitos para verificarla.



Cuando usted ya ha introducido una contraseña; Usted puede cambiar o eliminar la contraseña. Utilice ▲ / ▼ para seleccionar "Cambiar" o "Borrar", después presione ENTER.

Cambiar: Introduzca una contraseña de 4 dígitos usando los botones numerados para confirmar la contraseña personal de seguridad de 4 dígitos, después introduzca dos veces una nueva contraseña de 4 dígitos.

Borrar: Introduzca una contraseña de 4 dígitos usando los botones numerados para confirmar la contraseña personal de seguridad de 4 dígitos.



Consejo

Si usted comete un error, presione ◀ repetidamente para borrar uno a uno los números de la contraseña; después introduzca los dígitos correctos.

Si ha olvidado su código de 4 dígitos

Si ha olvidado su contraseña, siga el siguiente procedimiento para borrar la contraseña actual.

1. Pulse HOME.
2. Utilice ◀ / ▶ para seleccionar la opción Setup (configurar).
3. Mientras la opción Iniciar configuración esté seleccionada, presione ENTER.
4. Utilice los botones numerados para introducir un número el número de 6 dígitos "210499".

5. Seleccione "OK" y, a continuación, pulse ENTER. Se borrará la contraseña de 4 dígitos. Introduzca un nuevo código como se muestra a la izquierda.

Índice

Las películas de los discos DVD pueden contener escenas no adecuadas para los niños. Por lo tanto, el disco puede contener información sobre el control paterno, que se aplica a todo el disco o a algunas escenas del disco. Estas escenas se clasifican desde el nivel 1 al 8, y alternativamente, existen otras escenas disponibles para la selección en algunos discos. La clasificación depende del país. La clasificación de control paterno le permite evitar que sus hijos reproduzcan un disco o que reproduzcan un disco con escenas alternativas.

- 1** Siga los pasos 1-5 tal y como muestra anteriormente a la izquierda (Fijar contraseña).
- 2** Utilice ▲ / ▼ para seleccionar la opción Índice limete.
- 3** Pulse ▶ para desplazarse al tercer nivel.



- 4** Introduzca una contraseña de 4 dígitos usando los botones numerados para confirmar la contraseña personal de seguridad de 4 dígitos.
- 5** Seleccione una clasificación de 1 a 8 utilizando los botones ▲ / ▼. Uno (1) es el que más restricciones de reproducción tiene. Ocho (8) es el que menos restricciones de reproducción tiene.

Sin limete: Si selecciona Sin limete (Desbloqueo), el control paterno no estará activo. El disco se reproducirá completamente.

Nivel 1 a 8: Algunos discos contienen escenas no adecuadas para los niños. Si ajusta una clasificación para la grabadora, se reproducirán todas las escenas de un disco de igual o menor clasificación. Las escenas de clasificación superior no se reproducirán a no ser que el disco disponga de una escena alternativa. La alternativa debe ser de igual o menor clasificación. Si no se encuentra ninguna alternativa adecuada, la reproducción se detendrá. Debe introducir la contraseña de 4 dígitos o cambiar de clasificación para reproducir el disco.

- 6** Pulse ENTER para confirmar su selección de clasificación y, a continuación, pulse HOME para salir del menú.

Antes del funcionamiento (continuación)

Código de área

Introduzca el código de un país/zona que utilizó la normativa para clasificar el disco DVD de vídeo, consultando la lista (Consulte "Lista de Código de área" en la página 55.).



- 1** Pulse HOME. Aparecerá el menú de inicio.
- 2** Utilice ◀ / ▶ para seleccionar la opción Setup (configurar).
- 3** Mientras la opción Iniciar configuración esté seleccionada, presione ENTER.
- 4** Utilice ▲ / ▼ para seleccionar la opción de bloqueo.
- 5** Presione ▶ para pasar al segundo nivel.
- 6** Utilice ▲ / ▼ para seleccionar la opción Código de área.
- 7** Pulse ▶ para desplazarse al tercer nivel.
- 8** Cuando usted aún no ha introducido una contraseña; Introduzca una contraseña de 4 dígitos usando los botones numerados para crear una contraseña personal de seguridad de 4 dígitos. Introduzca de nuevo la contraseña de 4 dígitos para verificarla. **Cuando usted ya ha introducido una contraseña;** Introduzca una contraseña de 4 dígitos usando los botones numerados para confirmar una contraseña personal de seguridad de 4 dígitos.

Consejo

Si usted comete un error, presione ◀ repetidamente para borrar uno a uno los números de la contraseña; después introduzca los dígitos correctos.

- 9** Seleccione el primer carácter utilizando los botones ▲ / ▼
- 10** Desplace el cursor utilizando el botón ▶ y seleccione un segundo carácter utilizando los botones ▲ / ▼.
- 11** Pulse ENTER para confirmar la selección del Código de área y, a continuación, pulse HOME para salir del menú.

Configuraciones de grabación

Modo Disc Record (Ajuste del modo de grabación)

Puede ajustar la calidad de la imagen para grabar en XP (alta calidad), SP (calidad normal), LP (baja calidad), EP (calidad extendida), MLP (Máx. rep. de larga duración)



- 1** Pulse HOME. Aparecerá el menú de inicio.
- 2** Utilice ◀ / ▶ para seleccionar la opción Setup (configurar).
- 3** Mientras la opción Iniciar configuración esté seleccionada, presione ENTER.
- 4** Utilice ▲ / ▼ para seleccionar la opción Grabación.
- 5** Presione ▶ para pasar al segundo nivel.
- 6** Utilice ▲ / ▼ para seleccionar la opción Modo Disc Record.
- 7** Pulse ▶ para ir al tercer nivel.
- 8** Use ▲ / ▼ para seleccionar un modo de grabación deseado (XP, SP, LP, EP, MLP)
- 9** Pulse ENTER para confirmar su selección y, a continuación, pulse HOME para salir del menú.

Modo VCR Record

Usted puede fijar la calidad de imagen para la grabación de VIDEO; SP (Reproducción estándar), LP (Disco de larga duración).



Sistema de grabación de vídeo

Su grabadora de vídeo solo utiliza estándares de color dual, PAL y MESECAM. Durante la grabación, su grabadora de vídeo deberá seleccionar automáticamente el sistema de color, sin embargo, si experimenta problemas puede necesitar realizarlo manualmente.



Antes del funcionamiento (continuación)

DV Record Audio

Tendrá que ajustarlo si tiene una videocámara que usa sonido 32kHz/12 bits conectada a la toma DV IN del panel frontal.

Algunas videocámaras digitales disponen de dos pistas estéreo para el audio. Una se graba en el momento de la toma, y la otra para el doblaje tras la toma.

En el ajuste Audio 1, se usa el sonido que se ha grabado durante la toma.

En el ajuste Audio 2, se usa el sonido doblado.



Grabacion AV2

Puede seleccionar el tipo de señal al grabar la señal de entrada de vídeo procedente del dispositivo conectado a la toma AV2 DECODER.

Automático: La señal de entrada de vídeo seguirá automáticamente a la señal de vídeo recibida.

CVBS: Sólo para la grabación de la señal de entrada CVBS.

RGB: Sólo para la grabación de la señal de entrada RGB.



Auto Capítulo

Al grabar, los marcadores de los capítulos se ajustan mediante configuraciones específicas. Usted puede cambiar este intervalo a 5 minutos, o a 10 minutos. Si usted selecciona Ninguno, la marcación de capítulos se apagará automáticamente junto con el ajuste de No separación.



Configuración del disco

Formatear disco

Si carga un disco completamente en blanco, la grabadora inicializará el disco.

DVD-R: La grabadora inicializará el disco a modo de vídeo. El modo de grabación siempre será modo de vídeo.

DVD-RW: Aparecerá el menú Initialize (inicializar). Seleccione "OK" y a continuación pulse ENTER. La grabadora inicializará el disco a modo de vídeo. Si cambia a modo VR, dirijase al paso 9.

DVD+R/+RW: Aparecerá el menú Initialize (inicializar). Seleccione "OK" y a continuación pulse ENTER.

Además, puede formatear el disco desde el menú de configuración como se describe abajo.



- 1** Pulse HOME. Aparecerá el menú de inicio.
- 2** Utilice ◀ / ▶ para seleccionar la opción Setup (configurar).
- 3** Mientras la opción Iniciar configuración esté seleccionada, presione ENTER.
- 4** Utilice ▲ / ▼ para seleccionar la opción Disco.
- 5** Presione ▶ para pasar al segundo nivel.
- 6** Use ▲ / ▼ para seleccionar la opción Iniciar.
- 7** Pulse ▶ para ir al tercer nivel. El icono Comenzar se iluminará.
- 8** Pulse ENTER. Aparece el menú Formatear disco.
- 9** En caso de un DVD-RW inicializado, use ◀ / ▶ para seleccionar un modo de formato de disco deseado (modo VR o modo vídeo) y, a continuación ENTER. En caso del DVD+RW, vaya al paso 10.



- 10** Use ◀ / ▶ para seleccionar "OK" y, a continuación, pulse ENTER.

Tardará unos momentos en inicializar el disco.

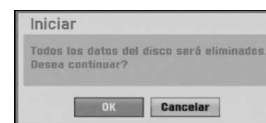

⚠ Precaución

Si desea cambiar el formato de disco, se borrará todo lo grabado en el disco.

Antes del funcionamiento (continuación)

Finalizar

La finalización “fija” la grabación en su sitio de modo que el disco pueda reproducirse en un reproductor de DVD habitual u ordenador equipado con una unidad de DVD-ROM adecuada.

Al finalizar un disco en modo vídeo crea una pantalla de menú para navegar por el disco. Se puede acceder a éste pulsando DISC MENU / LIST o TITLE.

Precaución

Para la grabación de discos DVD-R, DVD-RW, y DVD+R, una vez haya finalizado la grabación de un disco, no podrá editarlo o grabar nada en ese disco excepto en el caso de DVD+RW.

Sin embargo, podrá grabar y editar un disco seleccionando la opción [Unfinalize].



- 1 Siga los pasos 1-5 que aparecen en la página 25 (Formatear disco).
- 2 Use ▲ / ▼ para seleccionar la opción Finalizar disco.
- 3 Pulse ► para ir al tercer nivel. Finalizar se iluminará.
- 4 Pulse ENTER. Aparecerá el menú Finalizar.

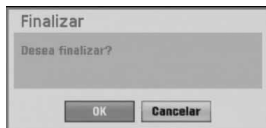

- 5 Seleccione OK, y a continuación pulse ENTER. La grabadora empieza a finalizar el disco.

Nota

Lo que tarde la finalización depende del tipo de disco, cuánto se haya grabado en el disco y el número de títulos en el disco. Un disco grabado puede tardar 8 minutos en finalizar.

Consejo

Si carga un DVD-RW que ya se ha finalizado, puede “desfinalizarlo” escogiendo Unfinalize del menú Finalize. A continuación podrá editar y volver a grabar en el disco.

Disco Label

Utilícelo para introducir un nombre para el disco. Este nombre aparecerá cuando se muestra la información del disco en pantalla.

- El nombre del disco puede tener hasta 32 caracteres.
- Para discos formateados en una grabadora de DVD diferente verá sólo un número de caracteres limitado.



- 1 Siga los pasos 1-5 que aparecen bajo en la Inicio de Disc. página 25.
- 2 Use ▲ / ▼ para seleccionar la opción Disco Label.
- 3 Pulse ► para ir al tercer nivel. El icono Editar se iluminará.
- 4 Pulse ENTER. Aparecerá el menú Keyboard.



- 5 Introduzca un nombre para el disco. Use ▲▼◀▶ para seleccionar un carácter y a continuación pulse ENTER para confirmar su selección. Consulte el paso 3 de la página 19 (Nombrar una emisora).

Botones del mando a distancia para introducir un nombre

► (PLAY): Inserta un espacio en la posición del cursor.

■ (PAUSE/STEP): Borra el carácter siguiente desde la posición del cursor.

■ (STOP), CLEAR: Borra el carácter anterior desde la posición del cursor.

◀◀ / ▶▶: Mueve el cursor hacia la izquierda o derecha.

Números (0~9): Introduce el carácter de la ubicación correspondiente en la columna seleccionada.

DISC MENU / LIST, DISPLAY: Cambia el tipo de teclado (Mayúscula, Minúscula, Símbolo).

- 6 Elija Confirmar y a continuación pulse ENTER para fijar el nombre y vuelva al menú Setup.

- 7 Pulse HOME para salir del menú.

Antes del funcionamiento (continuación)

Proteger disco

Cuando grave en modo DVD+RW/+R con un disco DVD-RW formateado, ajústelo en ON (activado) para evitar una grabación, edición o borrado accidental del disco cargado. Si necesita desbloquear el disco para editarlo, seleccione OFF.



AutoPlay

Usted puede configurar la grabadora para que un disco DVD comience a reproducirse automáticamente siempre que se inserte el DVD. Si el modo automático de reproducción está encendido, esta grabadora buscará el título con el tiempo de reproducción más extenso y reproducirá este título automáticamente.

ON: La función de reproducción automática está activa.

OFF: La función de reproducción automática no está activa.



Nota

La función de Auto Play puede no estar operativa para ciertos discos de DVD.

Sobre DivX(R)



Le proporcionamos el código de registro DivX® VOD (Televisión a la carta) que le permitirá alquilar y comprar vídeos mediante el servicio DivX® VOD. Para obtener más información, visite www.divx.com/vod.

- 1 Seleccione la opción "Sobre DivX(R)" y presione ►.
- 2 Presione ENTER mientras Enter está seleccionado y aparecerá el código de registro.
- 3 Emplee el código de registro para adquirir o alquilar videos del servicio VOD de DivX® VOD en www.divx.com/vod. Siga las instrucciones y descargue el vídeo a un disco para la reproducción en ésta unidad.

Nota

Todos los videos descargados de DivX® VOD sólo podrán reproducirse en ésta unidad.

Antes del funcionamiento (continuación)

Explicación general de los mensajes en pantalla

Este manual ofrece instrucciones básicas para hacer funcionar la grabadora. Algunos DVD requieren un funcionamiento específico o permiten sólo determinadas operaciones durante su reproducción. En ese caso, aparecerá el símbolo  en la pantalla del televisor, indicando que la operación no está permitida por la grabadora o que no está disponible en el disco.

Visualización de información mientras vemos la TV

Mientras vemos la TV, pulse DISPLAY para visualizar/quitar la información que aparece en pantalla.

por ejemplo cuando se inserta un DVD-RW en modo VR.

Indica el número del canal, nombre de la emisora y señal de audio recibida por el sintonizador.

Indica el modo de grabación, espacio disponible y barra de progreso del tiempo transcurrido.

Indica el nombre y formato del disco

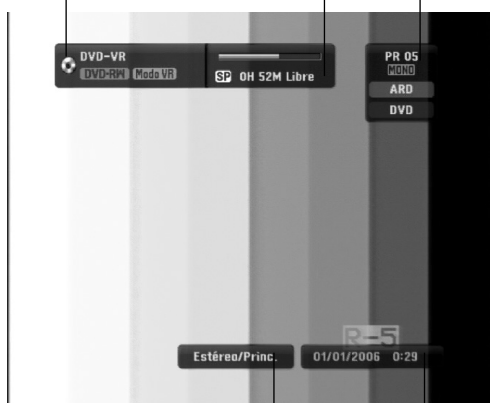

Indica la señal de salida de audio.

Indica la fecha y hora actual.

Visualización de información en pantalla

Usted puede visualizar distinta información sobre el disco o la cinta cargada en pantalla.

1 Pulse DISPLAY repetidamente para visualizar/cambiar la información que aparece en pantalla. Los elementos en pantalla difieren dependiendo del tipo de disco, cinta o estado de reproducción.

Ejemplo: Disco DVD-Vídeo



2 Puede seleccionar un elemento presionando ▲ / ▼, y cambiar o seleccionar la configuración presionando ◀ / ▶.

Para obtener detalles acerca de cada elemento, consulte las páginas entre paréntesis.

- **TÍTULO:** Número del título actual (o pista)/número total de títulos (o pistas) (página 29)
- **CAPÍTULO:** Número del capítulo actual/número total de capítulos (página 29)
- **HORA:** Tiempo de reproducción transcurrido (página 30)
- **AUDIO:** Idioma de audio seleccionado (Sólo DVD de VÍDEO) o canal de audio (páginas 31 a la 32)
- **SUBTÍTULO:** Subtítulos seleccionados (página 32)
- **ÁNGULO:** Ángulo seleccionado/número total de ángulos (página 31)
- **SONIDO:** Modo de sonido seleccionado (página 32)

3 Para quitar la información en pantalla, pulse DISPLAY o RETURN (↵) repetidamente hasta que desaparezca.

Nota

Si no pulsa ningún botón en 7 segundos, la visualización en pantalla desaparecerá.

Funcionamiento de un DVD

Reproducción de DVD

Configuración de la reproducción

- Antes de utilizar el mando a distancia, presione el botón **DVD** para seleccionar el dispositivo a activar.
- Encienda el televisor y seleccione la fuente de entrada de vídeo adecuada de la grabadora.
- Sistema de audio: Encienda el sistema de audio y seleccione la fuente de entrada de la grabadora.

1 Pulse **OPEN/CLOSE** (▲) para abrir la bandeja de discos.

2 Cargue el disco elegido en la bandeja de discos con la cara de reproducción hacia abajo.

3 Pulse **OPEN/CLOSE** (▲) para cerrar la bandeja de discos.

READING aparecerá en la ventana de presentación y la reproducción empezará automáticamente. Si la reproducción no se inicia, pulse ► (PLAY).

En algunos casos es posible que aparezca en su lugar el menú del disco.

Consejo

Si aparece la pantalla de menús

La pantalla de menús puede aparecer la primera vez después de cargar un DVD que contenga un menú.

DVD

Utilice los botones ◀▶▲▼ para seleccionar el título o capítulo que desee ver y, a continuación, pulse ENTER para iniciar la reproducción. Pulse TITLE o DISC MENU / LIST para volver a la pantalla de menús.

Notas

- Si el control de restricción paterna está ajustado y el disco no está dentro de los ajustes de Rating (no autorizado), el código de 4 dígitos deberá introducirse y/o autorizarse el disco (Consulte "Índice" en la página 23).
- Puede que los DVDs tengan un código de región. Su grabadora no reproducirá discos que tengan un código de región diferente de su grabadora. El código de región de esta grabadora es 2 (dos).

Características generales

Nota

A menos que se indique lo contrario, todas las operaciones descritas utilizan el mando a distancia. Puede que algunas funciones también estén disponibles en el menú Setup.

Moveirse hasta otro TÍTULO

DVD **Video** **VR** **+RW** **+R** **DivX**

Cuando un disco tiene más de un título, puede moverse hasta otro título de la siguiente manera:

- Pulse dos veces DISPLAY y a continuación use ▲ / ▼ para seleccionar el icono del título. A continuación pulse el botón numerado apropiado (0-9) o ◀ / ▶ para seleccionar el número del título.

Moveirse hasta otro CAPÍTULO/PISTA

DVD **VR** **+RW** **+R**

Cuando un título en un disco tiene más de un capítulo/pista, puede moverse hasta otro capítulo/pista de la siguiente manera:

- Pulse SKIP (◀◀ o ▶▶) brevemente durante la reproducción para seleccionar el siguiente capítulo/pista o para volver al comienzo del capítulo/pista actual.
- Pulse SKIP (◀◀) dos veces brevemente para retroceder al capítulo/pista anterior.
- Para ir directamente a cualquier capítulo/pista durante la reproducción pulse DISPLAY. A continuación use ▲ / ▼ para seleccionar el icono de capítulo. A continuación, introduzca un número de capítulo/pista utilizando los botones numerados (0-9) o pulse ◀ / ▶.

Búsqueda

DVD **Video** **VR** **+RW** **+R** **DivX**

1 Pulse BACKWARD (◀◀) o FORWARD (▶▶) durante la reproducción.

La grabadora entrará ahora en modo BUSQUEDA.

2 Pulse BACKWARD (◀◀) o FORWARD (▶▶) para seleccionar la velocidad deseada: ◀ (Reproducción en retroceso), ◀◀, ◀◀◀, ◀◀◀◀, ◀◀◀◀◀, ◀◀◀◀◀◀ (hacia atrás) o ▶▶, ▶▶▶, ▶▶▶▶, ▶▶▶▶▶, ▶▶▶▶▶▶ (hacia delante).

DivX Disco la velocidad de la búsqueda cambia: ◀◀, ◀◀◀, ◀◀◀◀ (hacia atrás) o ▶▶, ▶▶▶, ▶▶▶▶ (hacia delante).

3 Para salir del modo BUSQUEDA, pulse ► (PLAY).

Reproducción de imágenes fijas y fotograma a fotograma

DVD **Video** **VR** **+RW** **+R**

- 1** Pulse PAUSE/STEP (||) durante la reproducción. La grabadora entrará ahora en modo PAUSA.
- 2** Podrá avanzar o retroceder en la imagen fotograma a fotograma pulsando repetidamente ◀ / ▶ durante el modo PAUSA.
- 3** Para salir del modo PAUSA, pulse ► (PLAY).

Consejo

Podrá avanzar en la imagen fotograma a fotograma pulsando repetidamente PAUSE/STEP (||) en el mando a distancia.

Funcionamiento de un DVD (continuación)

Características generales (continuación)

Cámara lenta

DVD **Video** **VR** **+RW** **+R**

- 1 Pulse PAUSE/STEP (II) durante la reproducción.
La grabadora entrará ahora en modo PAUSA.
- 2 Pulse BACKWARD (◀◀) o FORWARD(▶▶) durante el modo PAUSA.
La grabadora de DVD entra en modo SLOW.
- 3 Use BACKWARD (◀◀) o FORWARD(▶▶) para seleccionar la velocidad deseada: ◀◀1/16, ◀◀1/8, ◀◀1/4, o ◀◀1/2 (hacia atrás), o ▶▶1/16, ▶▶1/8, ▶▶1/4, o ▶▶1/2 (hacia delante).
- 4 Para salir del modo a cámara lenta, pulse ▶ (PLAY).

Repetición A-B

DVD **Video** **VR** **+RW** **+R**

Karaoke DVD

Para repetir una secuencia en un título:

- 1 Pulse PLAY MODE en el punto de comienzo que haya elegido.
La pantalla del televisor mostrará el icono de repetición y 'A'.
- 2 Pulse ENTER de nuevo en el punto final que haya elegido.
La pantalla del televisor mostrará el icono de repetición y 'A-B' y la secuencia de repetición empezará.
- 3 Para detener la repetición A-B, presione repetidamente el MODO REPRODUCCIÓN hasta que "DESACTIVADO" aparezca en la pantalla de TV.

Modos de reproducción

DVD **VR** **Video** **+RW** **+R**

Karaoke DVD

Mientras el disco se encuentre en reproducción, presione repetidamente PLAY MODE para seleccionar un modo de reproducción:

DVD, DVD-RW (Video), DVD+RW y DVD+R: REPEAT CHAPTER, REPEAT TITLE, REPEAT OFF

Karaoke DVD: REPEAT CHAPTER, REPEAT TITLE, RANDOM, NORMAL

DVD-RW(VR): REPEAT CHAPTER, REPEAT TITLE, REPEAT ALL, REPEAT OFF

Consejo

Al pulsar SKIP (▶▶I) durante la reproducción aleatoria, la unidad selecciona otro título (pista) y reanuda la reproducción aleatoria.

Nota

- El modo de reproducción puede variar conforme al contenido grabado.

Búsqueda por tiempo

DVD **Video** **VR** **+RW** **+R** **DivX**

La función búsqueda por tiempo le permite empezar la reproducción en cualquier momento que elija en el disco.

- 1 Pulse dos veces DISPLAY durante la reproducción.
La presentación en pantalla aparecerá en la pantalla del televisor.
La casilla Búsqueda por tiempo muestra el tiempo de reproducción transcurrido del disco actual.
- 2 Después de 7 segundos, use ▲ / ▼ para seleccionar el icono de búsqueda por tiempo en la presentación en pantalla.
“-:--:--” aparecerá en la casilla de búsqueda por tiempo.
- 3 Después de 7 segundos, use los botones numerados para introducir el tiempo de inicio requerido. Introduzca horas, minutos y segundos de izquierda a derecha en la casilla.
No se puede introducir una hora incorrecta.
Si introduce números erróneos, pulse ◀ / ▶ para mover el guión bajo (_) hasta los números erróneos. A continuación introduzca los números correctos.
- 4 Después de 7 segundos, pulse ENTER para confirmar la hora de inicio.
La reproducción se inicia a partir de la hora seleccionada en el disco.

Funcionamiento de un DVD (continuación)

Características generales (continuación)

Zoom

DVD **Video** **VR** **+RW** **+R**

La función del zoom le permite ampliar la imagen de vídeo y moverse por la imagen ampliada.

- 1 Pulse ZOOM durante la reproducción o reproducción de imagen fija para activar la función del zoom. Cada vez que pulse el botón ZOOM la pantalla del televisor aumentará de la siguiente secuencia.
x1 vez su tamaño → x2 veces su tamaño → x4 veces su tamaño → x1 (tamaño normal)
- 2 Use los botones ◀ ▶ ▲ ▼ para moverse por la imagen ampliada.
- 3 Para reanudar la reproducción normal, pulse CLEAR o pulse repetidamente ZOOM hasta que aparezca la imagen normal.

Nota

La función de zoom puede no ser operativa con ciertos discos DVD.

Búsqueda de marcas

DVD **Video** **VR** **+RW** **+R**

Puede iniciar la reproducción desde un punto memorizado. Podrán memorizarse hasta seis puntos. Para introducir un marcador, siga los siguientes pasos.

- 1 Durante la reproducción de un disco, pulse MARKER cuando la reproducción alcance el punto que desea memorizar. El icono del marcador aparecerá brevemente en la pantalla del televisor.
- 2 Repita el paso 1 para introducir hasta seis puntos marcadores en el disco.

Para rellamar una escena marcada

- 1 Pulse SEARCH durante la reproducción del disco. El menú Buscar Marcador aparecerá en la pantalla del televisor.
- 2 Use los botones ◀ ▶ ▲ ▼ para seleccionar la escena marcada que desea rellamar.
- 3 Pulse ENTER. La reproducción se iniciará desde la escena marcada.
- 4 Para salir del menú Buscar Marcador, pulse RETURN (↵).



Para borrar una escena marcada

- 1 Pulse SEARCH durante la reproducción o en modo de parada. El menú de Buscar Marcador aparecerá en la pantalla del televisor.
- 2 El menú puede contener opciones de los ángulos de la cámara, el idioma hablado y subtítulos, así como capítulos del título.

- 3 Pulse CLEAR. Aparecerá el mensaje "Borrar marca seleccionada? Decea proceder?"
- 4 Use ◀ / ▶ para seleccionar "OK" y a continuación pulse ENTER.
- 5 Repita los pasos 2-4 para borrar la escena marcada adicional.
- 6 Para salir del menú Buscar Marcador, pulse RETURN (↵).

Comprobación del contenido de los discos de vídeo DVD: Menús

Los DVDs contienen menús que le permite acceder a funciones especiales. Para abrir el menú del disco, pulse DISC MENU / LIST. A continuación, pulse el botón numerado adecuado para seleccionar una opción. Alternativamente, use los botones ◀ ▶ ▲ ▼ para resaltar su selección y pulse ENTER.

Menú del título **DVD**

- 1 Pulse TITLE. Si el título actual tiene un menú, éste aparecerá en la pantalla del televisor. De lo contrario, aparecerá el menú del disco.
- 2 El menú puede contener opciones de los ángulos de la cámara, el idioma hablado y subtítulos, así como capítulos del título.

Menú del disco **DVD**

- 1 Pulse DISC MENU / LIST. El menú del disco aparece en pantalla.
- 2 Para salir del menú del disco, pulse de nuevo DISC MENU / LIST.

Ángulo de la cámara **DVD**

Si el disco contiene escenas grabadas desde diferentes ángulos, podrá cambiar a un ángulo de cámara diferente durante la reproducción.

- 1 Presione dos veces DISPLAY durante la reproducción.
- 2 Utilice ▲ / ▼ para seleccionar el icono ANGLE.
- 3 Presione ◀ / ▶ repetidamente para seleccionar el ángulo deseado.

Consejo

El icono Ángulo de cámara aparecerá en la pantalla de TV cuando los ángulos alternos estén disponibles.

Cambio de la banda sonora del audio

DVD

Pulse AUDIO y a continuación pulse repetidamente ◀ / ▶ durante la reproducción para escuchar un idioma del audio o banda sonora de audio diferente si está disponible.

Nota

Algunos discos disponen de banda sonora en Dolby Digital y DTS. No hay salida de audio analógica cuando se selecciona DTS. Para escuchar la banda sonora en DTS, conecte esta grabadora a un descodificador DTS a través de las salidas digitales. Consulte la página 15 para más datos sobre conexiones.

Funcionamiento de un DVD (continuación)

Cambio del canal de audio

Video **VR** **+RW** **+R** **DivX**

Con discos DVD-RW grabados en modo VR que tienen tanto un canal de audio bilingüe como principal, podrá cambiar entre Main (principal) (L), Bilingual (bilingüe) (R), o una mezcla de ambos (Main + Bilingual) pulsando AUDIO.

Envolvente en 3D

DVD **Video** **VR** **+RW** **+R**

DivX

La unidad puede producir un efecto envolvente en 3D, que simula una reproducción de audio multicanal con dos altavoces estéreo convencionales, en lugar de los cinco o más altavoces que normalmente se necesitan para escuchar audio multicanal en un sistema de cine en casa.

1. Pulsados veces DISPLAY durante la reproducción.
La visualización en pantalla aparecerá en la pantalla de TV.
2. Use ▲ / ▼ para seleccionar el icono del sonido en la visualización de pantalla.
3. Use ◀ / ▶ para seleccionar "3D SUR".
Para desactivar el efecto envolvente, seleccione "NORMAL".

Subtítulos **DVD** **DivX**

Pulse SUBTITLE y a continuación pulse repetidamente ◀ / ▶ durante la reproducción para ver los distintos idiomas de los subtítulos.

Estado de la última memoria **DVD**

Esta grabadora memoriza la última escena del último disco reproducido. La última escena permanecerá en memoria incluso si extrae el disco de la grabadora o apaga la misma. Si introduce un disco con la escena memorizada, la escena aparecerá automáticamente.

Notas

- Los ajustes están almacenados en memoria para su uso en cualquier momento.
- Esta grabadora no memoriza ajustes de un disco si apaga la grabadora antes de empezar a reproducirlo.

Reproducción de un disco de película DivX

Reproducción de un disco de película DivX

Utilizando ésta unidad podrá reproducir discos DivX. Antes de reproducir discos DivX, lea “Acerca de archivos de película DivX”, en la página 33.

1. Inserte un disco y cierre la bandeja. El menú Película aparece en la pantalla del televisor.
2. Pulse ▲ / ▼ para seleccionar una carpeta y, a continuación, pulse ENTER. Aparece una lista con los archivos contenidos en la carpeta. Si está en una lista de archivos y desea regresar a la lista de carpetas, use los botones ▲ / ▼ del mando a distancia para resaltar la opción  y pulse ENTER.



3. Si desea ver un archivo en particular, pulse ▲ / ▼ para resaltar el archivo y pulse PLAY (▶). Usted puede utilizar funciones variables de reproducción. Consulte las páginas 29-32.
4. Presione STOP (■) para cesar la reproducción. Aparecerá el menú Película.

Sugerencia

En un CD con archivo MP3/WMA, JPEG y MOVIE, puede cambiar entre los menús MUSIC, PHOTO y MOVIE. Si pulsa TITLE.

Aviso para la visualización de subtítulos en DivX.

Si los subtítulos no se visualizan correctamente durante la reproducción, presione PAUSE/STEP (||) cuando se muestren y mantenga presionado SUBTITLE durante cerca de 3 segundos. A continuación, presione ◀ / ▶ para seleccionar otro código de idioma hasta que los subtítulos se visualicen correctamente.

Opciones del menú Película

1. Presione ▲ / ▼ para seleccionar una carpeta/archivo en el menú Película y después presione ENTER. Aparecerán las opciones del menú Película.
2. Presione ▲ / ▼ para seleccionar una opción y, luego presione ENTER.
 - [Play] Iniciará la reproducción del título seleccionado.
 - [Abrir] Abre la carpeta y aparece una lista de los archivos presentes en la carpeta.

Acerca de archivos de película DivX

La compatibilidad de los discos DivX con ésta grabadora están limitados como sigue:

- El tamaño disponible de resolución del archivo DivX se encuentra por debajo de los 720x576 (W x H) píxeles.
- El nombre del archivo de subtítulos del DivX debe ser identificado con el nombre correspondiente mostrado por esta unidad.
- El número total de archivos y carpetas del disco deberá ser menos de 1999.
- Si el número del fotogramas de pantalla es superior a 29, 97 fotogramas por segundo, ésta unidad puede no funcionar normalmente.
- Si el archivo está grabado con GMC, la unidad sólo admitirá 1-punto del nivel de grabación.
 - * GMC?GMC es el acrónimo de Compensación de movimiento global. Es una herramienta de codificación en estándar MPEG4. Algunos codificadores MPEG4, como DivX cuentan con ésta opción. Existen diferentes niveles de codificación GMC, llamados normalmente 1-punto, 2-puntos o 3-puntos GMC.

Archivos DivX reproducibles

“.avi”, “.divx”

Subtítulos DivX reproducibles

“.smi”, “.srt”, “.sub (Sólo formato micro DVD)”, “.txt (sólo formato micro DVD)”

- Subtítulos Divx excepto los ya listados no se muestran en la pantalla de TV.

Formatos Codec reproducibles

“DIV3”, “MP43”, “DX50”

Formatos de audio reproducibles

“AC3”, “PCM”, “MP2”, “MP3”, “WMA”

- Frecuencia de muestreo: dentro de los 8 - 48 kHz (MP3), dentro de los 32 - 48 kHz (WMA)
- Dentro de los 8 - 320 kbps (MP3), 32 - 192 kbps (WMA)

Formato CD-R

ISO 9660 y JOLIET

Formato DVD±R/RW

ISO 9660 (formato UDF Bridge)

Funcionamiento de CD de audio y MP3/WMA

Reproducción de un CD de audio o disco MP3/WMA **CD** **MP3** **WMA**

La grabadora puede reproducir CDs de audio. Además, la grabadora puede reproducir grabaciones en formato MP3/WMA en discos CD-ROM, CD-R, CD-RW, DVD±R o DVD±RW. Antes de reproducir grabaciones MP3/WMA, lea las notas acerca del MP3/WMA Grabaciones en la página 35.

1 Inserte un disco y cierre la bandeja.

El menú AUDIO CD o MP3/WMA CD aparecerá en la pantalla del televisor.



Menú AUDIO CD



Menú MP3/WMA CD

2 Use ▲ / ▼ para seleccionar una pista y, a continuación pulse ► (PLAY).

Se iniciará la reproducción.

Durante la reproducción, el tiempo de reproducción transcurrido de la pista actual aparecerá en la ventana de presentación y menú.

La reproducción se detendrá al final del disco.

T Consejos

- Puede visualizar el canal de televisión o fuente de entrada de vídeo pulsando RETURN. Si desea regresar al menú Music, pulse DISC MENU / LIST.
- En CDs con contenidos mixtos, (pistas de audio, ficheros MP3/WMA y JPEGs), puede seleccionar entre el menú Music-Audio CD, el menú Music-MP3/WMA CD y el menú Photo CD pulsando repetidamente TITLE en el modo de parada.
- Si selecciona un MP3 y presiona DISPLAY, se mostrarán los archivos de información. Presione DISPLAY de nuevo para retirar los archivos de información. Si usted selecciona una carpeta y presiona DISPLAY, se mostrarán el número de subcarpetas y el número de archivos MP3/WMA en la carpeta.
- Si usted está en una lista de archivos y desea volver a la lista de Carpetas, utilice ▲/▼ para subrayar  y presione ENTER para volver a la pantalla de menú anterior.

3 Para detener la reproducción en cualquier otro momento, pulse STOP (■).

Opciones del menú Música

1. Para visualizar las opciones del menú, seleccione una pista (o carpeta) en el menú y, a continuación, pulse ENTER.
2. Use ▲ / ▼ para seleccionar una opción y, a continuación, pulse ENTER para confirmar su selección.

Opciones del menú Musica-Audio CD **CD**

Play: Inicia la reproducción de la pista seleccionada

Random: Reproduce las pistas en orden aleatorio.

Opciones del menú Musica-CD **MP3** **WMA**

- Cuando seleccione una pista.

Play: Inicia la reproducción de la pista seleccionada.

Random: Reproduce las pistas en orden aleatorio.

- Cuando seleccione una pista.

Abrir: Sólo se visualizan subcarpetas y ficheros MP3/WMA de la carpeta.

Funcionamiento de CD de audio y MP3/WMA (continuación)

Pausa **CD** **MP3** **WMA**

- 1 Pulse PAUSE/STEP (II) durante la reproducción.
- 2 Para volver a la reproducción, pulse ► (PLAY) o pulse de nuevo PAUSE/STEP (II).

Moverse hasta otra pista

CD **MP3** **WMA**

- Pulse SKIP (I◀◀ o ▶▶I) brevemente durante la reproducción para ir a la siguiente pista o para volver al comienzo de la pista actual.
- Pulse SKIP (I◀◀) dos veces brevemente para retroceder a la pista anterior
- En un CD de audio, para ir directamente a una pista, introduzca el número de pista con los botones numerados (0-9) durante la reproducción en la lista de pistas.

Repetición A-B **CD**

Para repetir una secuencia en una pista:

- 1 Pulse PLAY MODE en el punto de comienzo que haya elegido.
La pantalla del menú mostrará el icono de repetición y 'A'.
- 2 Pulse ENTER de nuevo en el punto final que haya elegido.
La pantalla del menú mostrará el icono de repetición y 'A-B' y la secuencia de repetición empezará.
- 3 Para salir de la secuencia y volver a la reproducción normal, pulse de nuevo PLAY MODE.
El icono de repetición desaparece de la pantalla del menú.

Modos de reproducción **CD** **MP3** **WMA**

Mientras el disco se encuentre en reproducción, presione repetidamente PLAY MODE para seleccionar un modo de reproducción:

CD: REPEAT TRACK, REPEAT ALL

MP3 y WMA: REPEAT TRACK, REPEAT FOLDER



Consejo

Al pulsar SKIP ▶▶ durante la reproducción aleatoria, la unidad selecciona otra pista y reanuda la reproducción aleatoria.

Búsqueda **CD**

- 1 Pulse BACKWARD (◀◀) o FORWARD(▶▶) durante la reproducción.
La grabadora entrará ahora en modo BUSQUEDA.
- 2 Pulse BACKWARD (◀◀) o FORWARD(▶▶) para seleccionar la velocidad deseada: ◀◀, ◀◀◀, ◀◀◀◀ (hacia atrás) o ▶▶, ▶▶▶, ▶▶▶▶ (hacia delante).
La velocidad y dirección de la búsqueda se indican en la pantalla del menú.
- 3 Para salir del modo BUSQUEDA, pulse ► (PLAY).

Notas sobre las grabaciones en MP3/WMA

Sobre MP3

- Un archivo MP3 son datos de audio comprimidos mediante MPEG1, esquema de codificación de archivos "audio layer-3". Denominamos "ficheros MP3" a aquellos con la extensión de fichero ".mp3".
- La grabadora no puede leer un fichero MP3 con una extensión de fichero diferente a ".mp3"

Acerca del formato WMA (Window Media Audio)

- Un WMA es un fichero comprimido mediante la tecnología de compresión de audio de Microsoft.
- El formato WMA (Windows Media Audio) proporciona el doble de compresión de audio que el formato MP3.

La compatibilidad de discos MP3/WMA con esta grabadora queda limitada de la siguiente manera:

1. El formato físico del CD-R deberá ser "ISO 9660" y "JOLIET".
2. Si graba ficheros MP3/WMA utilizando software que no puede crear un SISTEMA DE FICHEROS, por ejemplo "Direct-CD" etc., será imposible reproducir ficheros MP3/WMA. Recomendamos que utilice "Easy-CD Creator", que crea un ISO9660 o JOLIET.
3. El número total de ficheros y carpetas en el disco deberá ser inferior a 1999.

Los discos/grabaciones en esta grabadora deben cumplir ciertas normas técnicas para obtener una calidad de reproducción óptima. Los DVDs previamente grabados se ajustan automáticamente a estas normas. Existen muchos tipos diferentes de formatos de disco grabables (incluido CD-R con ficheros MP3/WMA) que exigen ciertas condiciones preexistentes (ver anteriormente) para garantizar una reproducción compatible.

Los clientes también tendrán que tener en cuenta que es necesario tener un permiso para poder descargarse ficheros MP3/WMA y música de Internet. Nuestra empresa no está autorizada para conceder ese permiso. El permiso deberá solicitarse siempre al propietario del copyright.

Reproducción de discos JPEG

Visionar un disco JPEG **JPEG**

La grabadora puede reproducir discos con ficheros JPEG. Antes de reproducir grabaciones JPEG, lea las "Notas acerca de grabaciones JPEG" a la derecha.

- 1 Inserte un disco y cierre la bandeja.**
El menú Photo aparecerá en la pantalla del televisor.



- 2 Use ▲▼◀▶ para seleccionar una carpeta y, a continuación, pulse ENTER.**

El icono abierto aparece subrayado en el lado izquierdo del menú.

- 3 Presione ENTER.**
Aparecerá una lista de archivos de la carpeta.

N Nota

Si el icono aparece en el menú Foto, será indicación de que no puede ver esos ficheros JPEG.

- 4 Use ▲▼◀▶ para seleccionar un fichero y, a continuación, pulse ENTER.**
Las opciones de aparecen en la parte izquierda del menú.



T Consejo

- Si está en una lista de ficheros y desea regresar a la lista de carpetas, use los botones ▲ / ▼ del mando a distancia para iluminar el icono y pulsar ENTER.
- Podrá ver un canal de TV o una fuente de entrada de vídeo pulsando RETURN. Si desea volver al menú Photo, pulse DISC MENU / LIST.
- En CDs que con contenidos mixtos, (pista de audio, ficheros MP3/WMA y JPEGs), puede seleccionar entre el menú AUDIO CD, el menú MP3/WMA CD y el menú Foto pulsando repetidamente TITLE en el modo de parada.

- 5 Use ▲ / ▼ para seleccionar la opción "Toda pantalla" y, a continuación, pulse ENTER.**



- 6 Para detener la visualización en cualquier momento, pulse STOP.**

El menú Foto reaparece.

Saltar imágenes

Al visionar una imagen, pulse SKIP (◀◀ o ▶▶) una vez para avanzar al siguiente fichero o regresar al fichero anterior.

Rotar imágenes

Use ▲ / ▼ mientras visualiza una imagen para voltear la imagen en sentido horario o antihorario.

Visionar presentaciones en diapositivas

1. Seleccione la opción "Slide Show" del menú Photo.
2. Pulse ENTER
Verá aparecer el menú Slide Show.



3. Use ▲▼◀▶ para ajustar las opciones.
Objeto: Fichero seleccionado o todos los ficheros.
Velocidad: Ajusta la velocidad de la presentación de la diapositiva (Lento, Normal o Rápido)
4. Seleccione la opción Camenzar y, a continuación, pulse ENTER para iniciar la presentación de la diapositiva.
5. Pulse STOP para detener la presentación de la diapositiva y regresar al menú Photo.

N Nota

Use el botón MARKER para seleccionar múltiples ficheros.

Notas sobre las grabaciones en JPEG

- Dependiendo del tamaño y número de archivos JPEG, puede tardar varios minutos en leer el contenido del soporte. Si no ve una visualización en pantalla transcurridos varios minutos, ello será debido a que algunos ficheros son demasiado grandes - reduzca la resolución de los ficheros JPEG a menos de 4 megapíxeles y grabe otro disco.
- El número total de ficheros y carpetas es libre, pero el número total de ficheros en la carpeta debería ser inferior a 1999.
- Algunos discos pueden ser incompatibles debido a diferentes formatos de grabación o al estado del disco.
- Cuando haya terminado de usar un software tal como "Easy CD Creator" para grabar ficheros JPEG en un CD-R, asegúrese de que todos los ficheros seleccionados tienen la extensión ".jpg" antes de copiarlos al CD.
- Si los ficheros tienen extensiones ".jpe", cámbieles el sufijo a ".jpg".
- Los nombres de fichero sin la extensión ".jpg" no podrán ser leídos por esta grabadora, incluso si los ficheros se muestran como imagen JPEG en Windows Explorer®.
- Este aparato no es compatible con archivos JPEG progresivos y sin pérdida de compresión.

Reproducción de cinta en modo VÍDEO

Preparación

- Antes de utilizar el mando a distancia, presione el botón **VCR** para seleccionar el dispositivo a activar.
- Encienda la TV y seleccione la fuente de entrada de vídeo conectada a la grabadora.
- Sistema de audio: Encienda el sistema de audio y seleccione la fuente de entrada conectada a la grabadora.

Reproducción normal **TAPE**

1 Inserte una cinta de vídeo grabada previamente.

El indicador  se encenderá y la grabadora se encenderá automáticamente.

- Asegúrese que el indicador del TEMPORIZADOR en pantalla no está encendido. Si lo estuviera, presione **POWER** una vez.
- Si inserta una cinta sin lengüeta de seguridad, la grabadora comenzará automáticamente la reproducción.

2 Presione **PLAY** () una vez.

El icono **PLAY** aparece en la pantalla de TV.

- No es necesario seleccionar la velocidad de reproducción de la cinta. La grabadora la seleccionará automáticamente.

3 Presione **STOP** () para cesar la reproducción.

El icono **STOP** aparece en la pantalla de TV.

Si la cinta termina antes de presionar **STOP** () la grabadora automáticamente parará, rebobinará y expulsará la cinta, y se apagará por sí mismo.

Notas

- Si desea ver la reproducción del DVD durante la reproducción del VCR, presione **DVD** (o **DVD/VCR**) para cambiar al modo **DVD** y ejecutar la reproducción del **DVD**. Si presiona **VCR** (o **DVD/VCR**) para volver de nuevo a la reproducción del **VCR**, la reproducción se reanudará desde el punto donde fue interrumpida (**PAL** Cinta).
- No podrá reproducir el **DVD** y el **VCR** a un mismo tiempo.

Control de ajuste de imagen **TAPE**



Ajuste de imagen automático

La función de ajuste de imagen automático adapta la imagen para eliminar la nieve o las rayas.

La función de **AJUSTE DE IMAGEN AUTOMÁTICO** funciona en las siguientes situaciones:

- Se reproduce una cinta por primera vez.
- La velocidad de la cinta varía (**SP**, **LP**).
- Aparecen rayas o nieve debido a arañazos en la cinta.

Ajuste de imagen manual

Si durante la reproducción aparece ruido en pantalla, presione **PR/CH(TRK)** () en el mando a distancia o **PROG.** () en el panel frontal hasta reducir el ruido en pantalla.

- En el caso de fluctuaciones verticales, ajuste estos controles con mucho cuidado.
- El ajuste se reajusta automáticamente a normal al expulsar la cinta o al desconectar el cable de alimentación durante más de 3 segundos.

Efectos especiales durante la reproducción **TAPE**

Notas sobre los efectos especiales durante la reproducción

- Aparecerán líneas horizontales (barras de ruido) en la pantalla de TV. Esto es normal.
- El audio es automáticamente silenciado durante los modos de efectos especiales, por lo que no habrá sonido durante la búsqueda.
- Durante los modos de búsqueda de imagen a alta velocidad, se necesita un breve periodo para estabilizar la velocidad de la cinta al volver a entrar en el modo de reproducción. Podrán observarse leves interferencias durante este tiempo.

Búsqueda

Esta función le permite buscar visualmente hacia delante o atrás una escena deseada de la cinta.

1 Presione **BACKWARD** () o **FORWARD** () durante la reproducción.

La grabadora se activará en el modo de **BÚSQUEDA**.

- Si deja la grabadora en modo **BÚSQUEDA** durante más de minutos 3, la grabadora entrará automáticamente en modo de **REPRODUCCIÓN**, para proteger los cabezales de cinta y vídeo.

2 Presione **PLAY** () para volver a la reproducción.

Foto fija y reproducción fotograma a fotograma

1 Presione **PAUSE/STEP** () durante la reproducción. Aparece en pantalla una foto fija.

- Si una foto fija vibra verticalmente, estabilícela utilizando **PR/CH(TRK)** () en el mando a distancia.
- Si deja la grabadora en modo **STILL** durante más de 5 minutos, la grabadora entrará automáticamente en modo **STOP** para proteger los cabezales de cinta y vídeo.

2 Presione repetidamente **PAUSE/STEP** () para avanzar las imágenes de vídeo fotograma a fotograma mientras observa una imagen fija.

3 Para volver a la reproducción, presione **PLAY** ()

Cámara lenta

1 Mientras en modo fijo, presione **FORWARD** ()

La cinta se reproducirá a una velocidad 1/19 más lenta que la velocidad normal.

- Durante la reproducción lenta, utilice **PR/CH(TRK)** () en el mando a distancia para reducir al mínimo las bandas de ruido.
- Si el modo cámara lenta continúa durante más de 3 minutos, la grabadora cambiará automáticamente al modo de reproducción normal.

2 Para volver a la reproducción, presione **PLAY** ()

Función counter memory

Esto es útil si existe una sección de la cinta que usted desea visionar inmediatamente después de la grabación, o si desea volver varias veces al mismo punto de la cinta.

1 Comience a grabar o reproducir una cinta.

2 Presione repetidamente **DISPLAY** para visualizar el contador de tiempo real en pantalla.

3 En el punto que usted desea localizar más tarde, reinicialice el contador de tiempo a 0:00:00 presionando **CLEAR**.

Continúe la reproducción o grabación.

4 Presione **STOP** al finalizar la grabación o reproducción.

5 Presione **RETURN** ()

La cinta para automáticamente cuando el contador de cinta vuelve a "0:00:00".

Grabación básica

Grabación básica desde un televisor

Siga las siguientes instrucciones para grabar un programa de TV. La grabación comienza inmediatamente y continúa hasta que el disco o la cinta está llena o usted para la grabación.

1 Encienda la grabadora, seleccione el dispositivo (VÍDEO o DVD) para la grabación y cargue un disco o cinta grabable.

Asegúrese también que la entrada de la TV está fijada a esta grabadora. Si carga un disco DVD-RW totalmente en blanco, aparecerá el menú formatear disco, para seleccionar un modo de grabación para formatear el disco (consulte la página 25).

2 Ajuste un modo de grabación según sea necesario pulsando repetidamente REC MODE.

DVD: XP (Alta calidad), SP (Calidad estándar), LP (Baja calidad), EP (Calidad extendida), MLP (Máx. rep. de larga duración)

VCR: SP (Reproducción estándar), LP (Reproducción larga)

3 Utilice PROG. (▲/▼) en el panel frontal o PR/CH(TRK) (▲/▼) en el mando a distancia para seleccionar el canal de TV a grabar.

4 Utilice AUDIO para seleccionar el canal de audio a grabar.

La tabla a continuación muestra qué se grabará en los diferentes ajustes para emisiones de distintos tipos. La última columna (audio del monitor) muestra lo que usted escuchará mientras está grabando.

TV Difusión Audio	Audio seleccionado	Audio de la emisión				Audio del monitor
		Mode de VR o cinta		Mode de vídeo, +R o +RW		
		L Ch	R Ch	L Ch	R Ch	
STEREO	STEREO/MAIN	STEREO		STEREO		STEREO
	STEREO/SUB	STEREO		STEREO		STEREO
	MONO/MAIN	MONO		MONO		MONO
MAIN+SUB	STEREO/MAIN	MAIN	SUB	MAIN	MAIN	MAIN
	STEREO/SUB	MAIN	SUB	SUB	SUB	SUB
	MONO/MAIN	MAIN	SUB	MAIN	MAIN	MAIN
MONO	STEREO/MAIN	MONO		MONO		MONO
	STEREO/SUB	MONO		MONO		MONO
	MONO/MAIN	MONO		MONO		MONO

5 Pulse una vez REC (●).

Empieza la grabación. (El indicador REC se ilumina en la ventana de presentación).

- La grabación continuará hasta que presione STOP (■) o el disco (o cinta) esté llena.
- Para grabar durante un periodo de tiempo fijo, consulte Grabación temporizada instantánea a la derecha.

6 Pulse STOP (■) para detener la grabación.

Grabación temporizada instantánea

La grabación temporizada instantánea le permite efectuar una grabación fácilmente de un periodo preestablecido de tiempo mediante el temporizador de programas.

1 Siga los pasos 1-5 que aparecen a la izquierda (Grabación básica desde un televisor).

2 Pulse repetidamente REC (●) para seleccionar el periodo de tiempo de grabación.

La grabación comienza después de pulsar por primera vez.

DVD: Cada vez siguiente que pulse se incrementará el tiempo de grabación en 10 minutos dentro de un espacio libre.

VCR: Cada vez que lo presione aumentará el tiempo restante de grabación en 30 minutos. Por favor, confirme que la cinta de vídeo tenga bastante tiempo restante para grabar antes de comenzar la grabación.



Menú de grabación temporizada instantánea

Comprobar el tiempo de grabación

Pulse una vez REC (●) o DISPLAY para comprobar el tiempo de grabación. El ajuste llamado volverá automáticamente a la pantalla del televisor durante un momento.

Igualmente, el tiempo de grabación restante aparece en la ventana de presentación.

Para ampliar el tiempo de grabación

El tiempo de grabación puede ampliarse en cualquier momento pulsando REC (●).

Cada vez siguiente que pulse se incrementará el tiempo de grabación en 10 minutos (DVD) dentro de un espacio libre o en 30 minutos (VCR).

Para hacer una pausa en la grabación

- 1 Presionar PAUSE/STEP (||) para detenerse brevemente el disco o la cinta durante la grabación.
- 2 Cuando desee continuar con la grabación, pulse PAUSE/STEP (||) o REC (●).

Notas

- Si presiona PAUSE/STEP (||) durante la grabación en contador instantáneo, se cancelará.
- La grabadora se apagará automáticamente cuando la grabación en contador instantáneo finalice.

Para grabar un programa de TV mientras se está viendo otro

- 1 Pulse TV/VCR para seleccionar el modo de TV durante la grabación. Aparecerá el indicador de TV.
- 2 Cuando use el televisor, seleccione el canal que desea ver.

Consejo

Al grabar en una cinta de vídeo, usted podrá cambiar un canal de grabación en modo de pausa en grabación. (No podrá cambiar un canal de grabación en el modo de pausa en grabación del DVD.)

Nota

Si desea ver la reproducción del DVD durante la grabación del VCR, presione DVD (o DVD/VCR) para cambiar al modo DVD y ejecutar la reproducción del DVD. No podrá reproducir el VCR durante la grabación de un DVD.

Grabación básica (Continuada)

Copiar de DVD a VÍDEO

Usted puede copiar los contenidos de un DVD a una cinta de vídeo usando el botón DUBBING.

N Nota

Si el DVD (o Discos) que está intentando copiar está protegido contra copia, no podrá copiar el disco. No está permitido copiar DVDs (o Discos) Macrovision codificados.

1 Inserte una cinta de vídeo

Inserte una cinta virgen de vídeo en el VÍDEO.

2 Inserte un Disco

Inserte el disco que desea copiar en la bandeja del DVD y ciérrela.

3 Seleccione el modo DVD presionando DVD en el mando a distancia o presionando DVD/VCR en el panel frontal.

4 Encuentre el momento del DVD (o Discos) desde el que usted quiere comenzar a grabar mediante las funciones PLAY y PAUSE.

Para obtener los mejores resultados, pause la reproducción en el punto desde el que desea grabar.

5 Presione el botón DUBBING.

Aparece el menú copiar al VÍDEO.

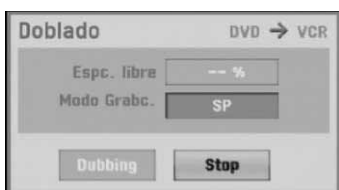

6 Use ▲ / ▼ / ◀ / ▶ para seleccionar el modo de grabación deseado:

- SP (Reproducción estándar)
- LP (Larga Reproducción, 2 veces SP)

7 Seleccione Dubbing, después presione ENTER o DUBBING para comenzar a copiar.

T Consejo

Si usted presiona PAUSE/STEP durante el modo copiar, tanto la unidad de DVD como la de VÍDEO cambiarán al modo Pause, y el indicador DUB parpadeará en la pantalla del panel frontal. Mientras esté en modo Pause, usted podrá ajustar la posición de reproducción del DVD mediante PLAY, BACKWARD, FORWARD, PAUSE/STEP, etc. El VÍDEO permanecerá en modo Pause. Para volver al proceso de copia, presione el botón DUBBING dos veces.

8 Parar el proceso de copia

Para parar el proceso de copia en cualquier otro momento, presione STOP (■).

Usted debe parar manualmente el proceso de copia cuando el DVD termine, o la unidad podrá volver a reproducir y grabar una y otra vez.

Copiar del VÍDEO al DVD

Usted puede copiar el contenido de una cinta de vídeo en un disco DVD grabable usando el botón DUBBING. Esto le permitirá archivar sus cintas de vídeo en DVD.

N Nota

Si la cinta de vídeo que usted está intentado copiar está protegida contra copia, usted no podrá copiarla. No está permitido copiar cintas codificadas Macrovision.

1 Inserte un disco DVD grabable

Inserte un disco DVD virgen grabable en la bandeja del DVD y ciérrela.

2 Inserte una cinta de vídeo

Inserte la cinta de vídeo que desea copiar en el VÍDEO.

N Nota

Cuando utilice discos DVD±RW, deberá formatearlos antes de copiar: consulte la página 25.

3 Seleccione el modo VÍDEO presionando VÍDEO en el mando a distancia o presionando DVD/VCR en el panel frontal.

4 Encuentre el lugar en la cinta de vídeo desde el que desea comenzar a grabar mediante las funciones PLAY, BACKWARD, FORWARD y PAUSE.

Para obtener los mejores resultados, pause la reproducción en el punto desde el que desea grabar.

5 Presione el botón DUBBING.

Aparece el menú copiar al DVD.



6 Use ▲ / ▼ / ◀ / ▶ para seleccionar el modo de grabación deseado:

- MLP (Máx. rep. de larga duración)
- EP (Calidad extendida)
- LP (Baja calidad)
- SP (Calidad estándar)
- XP (Alta calidad)

7 Seleccione Dubbing, después presione ENTER o DUBBING para comenzar a copiar.

T Consejo

Si usted presiona PAUSE/STEP durante el modo de Copia, tanto el DVD como el VÍDEO cambiarán a modo Pause y el indicador DUB parpadeará en la pantalla del panel frontal. Mientras esté en modo Pause, usted podrá ajustar la posición de reproducción del VÍDEO mediante PLAY, BACKWARD, FORWARD, PAUSE/STEP, etc. El DVD permanecerá en modo Pause. Para volver al proceso de copia, presione el botón DUBBING dos veces.

8 Parar el proceso de copia

Para parar el proceso de copia en cualquier otro momento, presione STOP (■).

El proceso de copia parará automáticamente cuando la cinta de vídeo finalice.

Grabación temporizada

Esta grabadora puede ser programada para grabar hasta 16 programas en un período de 1 mes.

- 1** Pulse **HOME**.
Aparecerá el menú de inicio.
- 2** Utilice **◀ / ▶** para seleccionar la opción **TV**.
- 3** Utilice **▲ / ▼** para seleccionar la opción **Grabación con temporizador y, a continuación, presione ENTER**.
Aparecerá la lista de programaciones de grabación.



- 4** Utilice **▲ / ▼** para seleccionar **Nuevo** y, a continuación, presione **ENTER**.
El menú **Timer Record** aparecerá.



- **Media** – Seleccione el medio (DVD o VÍDEO).
- **PR** – Elija un número de programa memorizado o una de las entradas externas desde la que grabar.
- **Fecha** – Seleccione la fecha hasta con un mes de antelación, o seleccione una programación diaria o semanal.
- **Hora comz** – Ajuste la hora de comienzo de la grabación.
- **Tiempo final** – Fijar el tiempo final de la grabación.
- **Modo** – Elija un modo de grabación.
DVD: SP, LP, EP, MLP, XP, o AT (Automático)
VÍDEO: SP, LP, AT (Automático)
El modo AT (Automático) determina cuánto tiempo hay disponible en el disco o cinta y cambia al modo de grabación, si fuera necesario, para completar la programación de grabación.

- 5** Introduzca la información necesaria para su(s) grabación(es) temporizada.

- **◀ / ▶** (left/right) – mueven el cursor izquierda/derecha
- **▲ / ▼** (up/down) – cambian el ajuste en la posición del cursor actual
- Pulse **RETURN** (↵) para salir del menú **Timer Record**.
- Pulse **RETURN** (↵) para visualizar **Rec Tiempo Lista**.

- 6** Presione **ENTER** para guardar la programación.
Aparecerá la lista de programaciones de grabación.

- 7** Pulse **RETURN** (↵) para salir de **Rec Tiempo Lista**.

- 8** Asegúrese de introducir un disco o cinta grabable y presione **POWER** para poner su unidad en espera.

Notas

- El indicador del contador estará iluminado en la pantalla del panel frontal. (No se mostrará nada mientras el modo ahorro de energía permanezca **ACTIVO**.)
- Si los indicadores **Disc** y **Tape** (cinta) están parpadeando, denota que no se ha introducido el disco o la cinta, o el disco introducido no es grabable.
- La grabadora grabará el sonido según la configuración actual de la TV (**Estéreo**, **Mono** o **Bilingüe**). Utilice el botón **AUDIO** para ajustar el sonido antes de poner la grabadora en modo de espera.
- Deberá pulsar **POWER** para detener la grabación temporizada.
- La grabadora se apagará automáticamente cuando la programación finalice.
Si la unidad se encuentra en modo DVD al término de la grabación por temporizador del VCR la unidad no se apagará automáticamente.
- Hay una pequeña demora cuando una programación finaliza para confirmar la programación grabada. Si hay dos programaciones para grabar secuencialmente (una justo después de la otra), el inmediato comienzo de la última programación puede no grabarse.
- Si desea ver la reproducción del DVD durante la grabación por temporizador del VCR, presione **DVD** (o **DVD/VCR**) para cambiar al modo DVD y ejecutar la reproducción del DVD. No podrá reproducir el VCR durante la grabación por temporizador de un DVD.

Los discos DVD recomendables:

DVD-R	DVD+R	DVD-RW	DVD+RW
Mitsubishi (8x, 16x)	Mitsubishi (8x, 16x)	Mitsubishi (4x)	Mitsubishi (4x)
That's (8x, 16x)	Ricoh (8x, 16x)	Verbatim (4x)	SONY (4x)
SONY (16x)	SONY (16x)	JVC (4x)	Ricoh (2.4x, 4x)
-	-	Victor (4x)	Verbatim (2.4x)
-	-	Maxell (4x)	-

Grabación temporizada (cotinuación)

Comprobación de los datos de la grabación temporizada

La programación puede chequearse siempre que la grabadora esté encendida. Siga los pasos 1-3 como se muestra en la página 40.

- Use ▲ / ▼ para seleccionar una grabación temporizada.
- Pulse ENTER para editar el programa seleccionado. Aparece el menú Timer Record.
- Pulse CLEAR para borrar el programa seleccionado de Rec Tiempo Lista.



Cancelación de un grabación temporizada

Puede borrar un ajuste del temporizador en cualquier momento antes de que empiece la grabación.

- Use ▲ / ▼ para seleccionar un programa que desee borrar de Rec Tiempo Lista. Pulse CLEAR y aparecerá el mensaje de confirmación. Pulse ENTER mientras [Aceptar] está seleccionado para borrar la grabación.

Detener una grabación temporizada en progreso

Aunque haya empezado una grabación temporizada, se puede cancelar el programa.

- Pulse POWER.

Solución de problemas durante la grabación temporizada

Aunque el reloj esté ajustado, la grabadora no empezará a grabar en los siguientes casos:

- No hay un disco (o cinta) cargado
- Se ha cargado un disco (o cinta) no grabables.
- Proteger disco está ajustado a ON en el menú Setup (consulte la página 27).
- La unidad está encendida.
- Ya hay 99 títulos (DVD-RW, DVD-R) o 49 títulos (DVD+RW, DVD+R) grabados en el disco.

No podrá introducir un programa temporizado en los siguientes casos:

- Ya hay una grabación en curso.
- La hora que intenta ajustar ya ha pasado.
- Ya hay 16 programas temporizadas ajustados.

Si dos o más programas temporizados se solapan:

- El programa más temprano tiene prioridad.
- Cuando el programa más temprano finaliza, da paso al último.

- Si hay dos programas ajustados para empezar exactamente a la misma hora, el programa que se ha introducido primero tendrá prioridad.

Si el disco está dañado, es posible que la grabación no se complete con éxito. En ese caso aunque la casilla de Controlar muestre "Grabc. OK", puede que no lo esté.

Grabación desde una entrada externa

Grabación desde componentes externos

Podrá grabar desde un componente externo, como una videocámara o VCR, conectado a cualquiera de las entradas externas de la grabadora.

1 Asegúrese de que el componente desde el que desea grabar está conectado adecuadamente a la grabadora. Consulte la página 16.

2 Pulse repetidamente AV/INPUT para seleccionar la entrada externa desde la que grabar.

- Tuner: sintonizador incorporado
- AV1: toma del Euroconector AV1 montada sobre el panel posterior
- AV2: toma del Euroconector DESCODIFICADOR AV2 montada sobre el panel posterior
- AV3: ENTRADA DE AV 3 (VÍDEO, AUDIO (I/D)) montada sobre el panel posterior
- DV: DV IN montado en el panel delantero

N Nota

Compruebe que la configuración de entrada de audio en la grabadora es la que usted desea. Consulte la página 25.

3 Introduzca un disco o cinta grabable.

4 Seleccione un modo de grabación según sea necesario pulsando repetidamente REC MODE.

DVD: XP (Alta calidad), SP (Calidad estándar), LP (Baja calidad), EP (Calidad extendida), MLP (Máx. rep. de larga duración)

VCR: SP (Reproducción estándar), LP (Reproducción larga)

5 Pulse una vez REC (●).

Empieza la grabación. (El indicador REC se ilumina en la ventana de presentación).

- El proceso de grabación continúa hasta que usted presione STOP (■) o el disco o cinta termine.
- Para grabar durante un periodo de tiempo fijo, consulte Grabación temporizada instantánea en la página 38.

6 Pulse STOP (■) para detener la grabación.

N Nota

Si su fuente está protegida contra copia mediante CopyGuard, no podrá grabarla con esta grabadora. Consulte Copyright en la página 8 para más información.

Grabación desde una videocámara digital

Podrá grabar desde una videocámara digital conectada a la toma DV IN en el panel frontal de esta grabadora. Si usa el mando a distancia de la grabadora, podrá controlar tanto la videocámara como la grabadora. Antes de la grabación, asegúrese de que está configurada la entrada de audio para la toma DV IN (consulte la página 25).

T Consejos

- La señal fuente deberá estar en formato DVC-SD.
- Algunas videocámaras no pueden controlarse con el mando a distancia de la grabadora.
- Si conecta una segunda grabadora mediante un cable DV, no podrá controlar el segundo DVD desde ésta.
- No podrá controlar esta unidad remotamente desde un componente conectado a la toma DV IN.
- No podrá grabar los datos sobre la fecha y la hora desde un casete DV.

1 Asegúrese de que su videocámara digital está conectada a la toma DV IN del panel frontal. Consulte la página 16.

2 Compruebe que la entrada de audio DV está a su gusto.

Puede elegir entre Audio 1 (audio original) y Audio 2 (audio doblado).

- La entrada DV se ajusta desde DV Rec Audio en el submenú del menú Setup. Consulte DV Rec Audio en la página 25 para más información.

3 Pulse repetidamente AV/INPUT para seleccionar la entrada DV.

DV aparece en la ventana de presentación y en la pantalla del televisor.

4 Busque un punto en la cinta de la videocámara a partir del cual iniciar la grabación.

Para obtener los mejores resultados, haga una pausa en la reproducción a partir del cual desea grabar.

- Dependiendo de la videocámara, podrá usar el mando a distancia de la grabadora para controlar la videocámara usando las funciones STOP, PLAY y PAUSE.

5 Pulse una vez REC (●) para empezar la grabación.

- La grabación se detiene automáticamente si la grabadora no detecta una señal.
- Puede hacer una pausa o detener la grabación pulsando PAUSE/STEP (■) o STOP (■). No se puede controlar la videocámara con este mando a distancia durante la grabación.
- En modo vídeo, el fotograma final de la grabación puede permanecer visualizado en pantalla durante unos momentos después de que la grabación se detiene.

Grabar desde una entrada externa (continuación)

Qué es un DV?

Puede conectar una videocámara equipada con DV a ésta grabadora mediante un único cable DV para la entrada y salida de las señales de audio, vídeo, datos y control.

- Esta grabadora sólo es compatible con videocámaras (DVC-SD) con formato DV. Los sintonizadores de satélite digital y videograbadoras TAPE digitales no son compatibles.
- No podrá conectar más de una videocámara DV a la vez a esta grabadora.
- No podrá controlar esta grabadora desde un equipo externo conectado a través de la toma DV IN (incluidas dos grabadoras de DVD).
- Puede que no siempre sea posible controlar la videocámara conectada a través de la toma DV IN.
- Las videocámaras normalmente graban el audio como estéreo de 16-bit/48kHz, o pistas gemelas de estéreo de 12-bit/32kHz. Esta grabadora sólo puede grabar una pista de audio estéreo. Ajuste DV Rec Audio a Audio 1 o Audio 2 según sea necesario (consulte la página 25).
- La entrada de audio a la toma DV IN deberá ser 32 o 48kHz (no 44.1kHz).
- Los ruidos en la imagen de la grabación pueden producirse si el componente fuente hace una pausa en la reproducción o reproduce una sección no grabada de la cinta, o si hay un fallo en la alimentación del componente fuente, o el cable DV se desconecta.
- Aunque DV Rec Audio esté ajustado a Audio 2 y la señal Audio 2 no esté presente, DV Rec Audio se reajustará automáticamente a Audio 1.

Mensajes relacionados con DV

Puede que vea aparecer los siguientes mensajes en la pantalla del televisor cuando use la toma DV IN.

Videocámara desconectado

La videocámara no se ha conectado adecuadamente o la videocámara está apagada.

Aparatos sobre-conectados

La toma DV de la grabadora sólo tiene soporte para una sola videocámara.

Revisar la cinta

No hay ningún casete cargado en el equipo conectado.

No controlable

Esta grabadora no puede controlar la videocámara.

Actualizando información

La videocámara está actualizando la información para el DV.

Modo cámara

La videocámara está ajustada en modo cámara.

Solución de problemas

Si no obtiene imagen y/o audio a través de la toma DV IN, compruebe los siguientes puntos:

- Asegúrese de que el cable DV está insertado correctamente.
- Intente apagar el equipo conectado y vuelva a encenderlo.
- Intente cambiar la entrada de audio.

Notas

- Dependiendo de la videocámara conectada, es posible que no pueda controlarla usando el mando a distancia suministrado con esta grabadora.
- Antes de fijar el modo de su Cámara de vídeo portátil al modo de cámara, baje el volumen del dispositivo de sonido conectado. Puede producirse un sonido importante.

Menú de Lista de Títulos y lista de capítulos

Usar el menú Lista de Títulos -Original **VR**

Lista de Títulos -Original es la ubicación donde usted crea y edita su Playlist y donde podrá borrar títulos y hacer otras modificaciones en el contenido original del disco. También podrá reproducir títulos individuales directamente desde el menú Lista de Títulos -Original. La grabadora debe estar parada para poder editar usando la Lista de Títulos -original.

- 1 Pulse DISC MENU / LIST repetidamente para visualizar el menú Lista de Títulos -Original.**
 - Use los botones ▲ / ▼ para visualizar la página anterior/ siguiente si hay más de 6 títulos.
 - Para salir de Lista de Títulos -Original, pulse RETURN (↵).



- 2 Para ver las opciones de Lista de Títulos -Original, seleccione el título que desee y, a continuación, pulse ENTER.**

Las opciones de la Lista de Títulos -Original aparecen en la parte izquierda del menú.

- 3 Use ▲ / ▼ para seleccionar una opción y, a continuación, pulse ENTER para confirmar.**

Play: Inicia la reproducción del título seleccionado.

Buscar

- **Capítulo:** Mueve la lista de capítulos. Menú original del título. (consulte en la parte derecha de esta página)

- **Tiempo:** Buscar la hora deseada como punto de inicio del título. (página 53)

Borrar: Borra el título. (página 50)

Protección: Protege contra la grabación, edición o borrado accidentales del título. (página 52)

Editar: Selecciona las opciones de edición.

- **Nom.Título:** Edita el nombre del título. (página 51)

- **Borrar parc.:** Borra una parte del título. (página 50)

Año. P. list: Añade el título a la Playlist. (página 49)

Doblado: Copia el título a una cinta de vídeo.

- 4 Pulse repetidamente RETURN (↵) para salir del menú Lista de título -Original.**

T Consejo

Pulse DISPLAY para ver información más detallada sobre los títulos para el título seleccionado.

Usar el menú Lista de capítulos - Original **VR**

- 1 Pulse repetidamente DISC MENU / LIST para visualizar el menú Lista de Títulos-Original.**
- 2 Use ▲ ▼ ◀ ▶ para elegir el título que desea visualizar del menú Lista de capítulos-Original y, a continuación, pulse ENTER.**

Las opciones de la Lista de Títulos -Original aparecen en la parte izquierda del menú.
- 3 Use ▲ / ▼ para seleccionar “Buscar-Capítulo” desde las opciones de la Lista de Títulos - Original y, a continuación, pulse ENTER.**

El menú de la lista de capítulos-Original aparecerá en la pantalla del televisor.



- 4 Para visualizar las opciones de la Lista de Capítulos - Original, seleccione el capítulo que desea y, a continuación, pulse ENTER.**

Las opciones de la Lista de Capítulos-Original aparecen en la parte izquierda del menú.

- 5 Use ▲ / ▼ para seleccionar una opción y, a continuación, pulse ENTER para confirmar.**

Play: Inicia la reproducción del capítulo seleccionado.

Título: Mueve el menú de la Lista de Títulos -Original del capítulo. (consulte en la parte izquierda de esta página)

Borrar: Borra el capítulo. (página 50)

Combinación: Combina dos capítulos en uno. (página 51)

Año. P. list: Añade el capítulo a la Playlist. (página 49)

- 6 Pulse repetidamente RETURN (↵) para salir del menú Lista de Capítulos - Original.**

Menú de Lista de Títulos y Lista de Capítulos (continuación)

Usar el menú Lista de Títulos –Playlist

VR

- 1 Pulse repetidamente DISC MENU / LIST para visualizar el menú Lista de Títulos - Playlist.
 - Use los botones ▲ / ▼ para visualizar la página anterior/ siguiente si hay más de 6 títulos.
 - Para salir de Lista de Títulos - Playlist, pulse RETURN (↵).



- 2 Para visualizar las opciones de la Lista de Títulos - Playlist, seleccione el título que desee y, a continuación, pulse ENTER. Las opciones de la Lista de Títulos - Playlist aparecen en la parte izquierda del menú.
- 3 Use ▲ / ▼ para seleccionar una opción y, a continuación, pulse ENTER para confirmar.
 - Play:** Inicia la reproducción del título seleccionado.
 - Buscar:** Mueve la Lista de Capítulos – Playlist del título. (consulte en la parte derecha de esta página)
 - Tiempo:** Buscar la hora deseada como punto de inicio del título. (página 53)
 - Nom. Título:** Edita el nombre del título. (página 51)
 - Borrar:** Borra el título. (página 50)
 - Borrar parc.:** Borra una parte del título. (página 50)
 - Doblado:** Copia el título a una cinta de vídeo.
- 4 Pulse repetidamente RETURN (↵) para salir del menú Lista de Títulos – Playlist.

Usar el menú Lista de Capítulos – Playlist

VR

- 1 Pulse repetidamente DISC MENU / LIST para visualizar el menú Lista de Títulos - Playlist.
- 2 Use ▲ ▼ ◀ ▶ para elegir el título que desea visualizar del menú Lista de Capítulos - Playlist y, a continuación, pulse ENTER. Las opciones de menú Lista de Títulos - Playlist aparecen en la parte izquierda del menú.
- 3 Use ▲ / ▼ para seleccionar “Buscar-Capítulo” desde las opciones de la Lista de Títulos – Playlist y, a continuación, pulse ENTER. El menú Lista de Capítulos – Playlist aparecerá en la pantalla del televisor.



- 4 Para ver las opciones de Lista de Capítulos – Playlist, seleccione el capítulo que desee, y a continuación pulse ENTER. Las opciones de Lista de Capítulos – Playlist aparecen en la parte izquierda del menú.
- 5 Use ▲ / ▼ para seleccionar una opción y, a continuación, pulse ENTER para confirmar.
 - Play:** Inicia la reproducción del capítulo seleccionado.
 - Título:** Mueve el menú de la Lista de Títulos – Playlist del capítulo. (consulte en la parte izquierda de esta página)
 - Borrar:** Borra el capítulo. (página 50)
 - Mover:** Mueve un capítulo del menú de la Lista de Capítulos –Playlist a una posición del menú. (página 52)
 - Combinación:** Combina dos capítulos en uno. (página 51)
- 6 Pulse repetidamente RETURN (↵) para salir del menú Lista de Capítulos –Playlist.

Menú Lista de Títulos y Lista de Capítulos (continuación)

Usar Lista de Títulos **Video**

Desde la pantalla Título list puede reproducir, nombrar y borrar títulos.

Una vez está finalizado el disco en modo vídeo, la pantalla Título list cambiará de apariencia y lo único que podrá hacer es seleccionar los títulos a reproducir.

1 Pulse **DISC MENU / LIST** para visualizar Lista de Título.



2 Use **▲ / ▼** para elegir un título y a continuación pulse **ENTER**.

Las opciones de Título list aparecen en la parte izquierda de la pantalla Lista de título.

3 Use **▲ / ▼** para seleccionar una opción y a continuación pulse **ENTER** para confirmar.

Play: empieza la reproducción del título seleccionado.

Buscar

- **Capítulo:** Mueve el menú de la Lista de Capítulos del título.

- **Tiempo:** Buscar la hora deseada como punto de inicio del título. (página 53)

Nom. Título: Edita el nombre del título. (página 51)

Borrar: Borra el título de la lista de títulos.

Doblado: Copia el título a una cinta de vídeo.

4 Pulse repetidamente **RETURN (↵)** para salir de Lista de título.

Borrar un título **Video**

Antes de finalizar un disco, podrá borrar los títulos grabados en el disco.

⚠ **Precaución**

- Si borra un título de un disco DVD-R, el título desaparecerá de Lista de título, pero el tiempo de grabación disponible no aumentará.
- Cuando borre un título de un disco DVD-RW, el tiempo de grabación disponible para grabación sólo aumentará si es el último título del disco.

1 Pulse **DISC MENU / LIST** para visualizar Título list.

2 Use **▲ ▼ ◀ ▶** para elegir un título que desee borrar y a continuación pulse **ENTER**.

Las opciones de Título list aparecen en la parte izquierda del menú Título list .

3 Use **▲ / ▼** para seleccionar 'Borrar' y a continuación pulse **ENTER** para confirmar.

El mensaje de confirmación para borrado aparecerá.

4 Use **◀ / ▶** para seleccionar 'OK' después presione **ENTER**.

Se borra el capítulo o título.

Después de presionar **ENTER**, se muestra el menú nuevo y actualizado.

5 Repita los pasos 2-4 para borrar los títulos adicionales de Título list.

6 Pulse repetidamente **RETURN (↵)** para salir de la pantalla Título list.

Si ya se ha finalizado el disco

Deberá ver una pantalla como la siguiente.



Menú Lista de Títulos y Lista de Capítulos (continuación)

Usar el menú Lista de Títulos **+RW** **+R**

La Lista de Títulos es la ubicación donde usted puede ver todos los títulos grabados y donde podrá borrar títulos y hacer otras modificaciones en el contenido original del disco. También podrá reproducir títulos directamente desde el menú Lista de Títulos. La grabadora debe estar parada para poder editar usando el menú de Lista de Títulos.

1 Pulse **DISC MENU / LIST** para visualizar el menú Lista de Títulos.

- Use los botones **▲ / ▼** para visualizar la página anterior/siguiente si hay más de 6 títulos.
- Para salir del menú de Lista de Títulos, pulse **RETURN** (↵).



2 Para ver las opciones de Lista de Títulos, seleccione el título que desee y, a continuación, pulse **ENTER**.

Las opciones de la Lista de Títulos aparecen en la parte izquierda del menú Lista de Títulos.

3 Use **▲ / ▼** para seleccionar una opción y, a continuación, pulse **ENTER** para confirmar.

Play: Inicia la reproducción del título seleccionado pero no de los capítulos ocultos.

Mostrar Todo: Inicia la reproducción del título seleccionado incluyendo los capítulos ocultos.

Buscar

- **Capítulo:** Mueve el menú de la Lista de Capítulos del título. (consulte en la parte derecha de esta página)

- **Tiempo:** Buscar la hora deseada como punto de inicio del título. (página 53)

Borrar: Borra el título. (página 50)

Protección: Protege contra la grabación, edición o borrado accidentales del título. (página 52)

Editar: Selecciona las opciones de edición.

- **Nom. de Título:** Edita el nombre del título. (página 51)

- **Dividir:** Divide un título en dos. **+RW** (página 53)

- **Esconder (Mostrar):** Oculta (o muestra) todos los capítulos que hay dentro de un título. (página 52)

Doblado: Copia el título a una cinta de vídeo.

4 Pulse repetidamente **RETURN** (↵) para salir del menú Lista de Títulos.

T Consejo

Pulse **DISPLAY** para ver información más detallada sobre los títulos para el título seleccionado.

! Precaución **+RW**

Si pulsa **REC** (●) cuando aparezca el menú de Lista de títulos, el título seleccionado se borrará y comenzará la grabación sobreescribiendo. (Para más información consulte la página 54).

Usar el menú de Lista de Capítulos

+RW **+R**

1 Pulse **DISC MENU / LIST** para visualizar el menú Lista de Títulos

2 Use **▲ ▼ ◀ ▶** para elegir el título del que desea visualizar del menú Lista de Capítulos y, a continuación, pulse **ENTER**.

Las opciones de la Lista de Títulos aparecen en la parte izquierda del menú.

3 Use **▲ / ▼** para seleccionar 'Buscar-Capítulo' de las opciones de la Lista de Títulos y, a continuación, pulse **ENTER**.

El menú Lista de Capítulos aparecerá en la pantalla del televisor.



4 Para visualizar las opciones de la Lista de Capítulos, seleccione el capítulo que desee y, a continuación, pulse **ENTER**.

Las opciones de la Lista de Capítulos aparecen en la parte izquierda del menú.

5 Use **▲ / ▼** para seleccionar una opción y, a continuación, pulse **ENTER** para confirmar.

Play: Inicia la reproducción del capítulo seleccionado.

Título: Se desplaza al menú Lista de Títulos del capítulo. (consulte en la parte izquierda de esta página)

Combinación: combina dos capítulos en uno. (página 51)

Esconder (Mostrar): Oculta (o muestra) el capítulo seleccionado. (página 52)

6 Pulse repetidamente **RETURN** (↵) para salir del menú de Lista de capítulo.

Edición de Títulos y Capítulos

Las ediciones que realice en el contenido original cambiarán el contenido real del disco. Por ejemplo, si borra un título o capítulo de un contenido Original (título o capítulo), ese título o capítulo se borrarán del disco, liberando tiempo de grabación.

Cuando edite la Playlist, en cambio, no está cambiando el contenido del disco. Por ejemplo, cuando borra un título de la Playlist, sólo le está diciendo a la grabadora que no reproduzca ese título. Nada se borra del disco.

Títulos, Capítulos y Partes

Los títulos del contenido Original del disco contienen uno o más capítulos. Cuando inserte un título en la Playlist, todos los capítulos de ese título también aparecerán. Por decirlo de otro modo, los capítulos de la Playlist se comportan exactamente como capítulos de un disco DVD-Vídeo. Las partes son secciones de títulos de listas de reproducción o de los originales. Desde el menú de la Playlist o del Original, puede añadir o borrar partes. Añadir un nuevo capítulo o título a la Playlist crea un nuevo título que está compuesto de una sección (es decir, capítulo) de un título Original. Borrar una parte elimina parte de un título del menú Playlist o Original.

Precaución

- Al editar usando las funciones Borrar, Agregar y Mover, los fotogramas de inicio y de finalización tal vez no coincidan exactamente con la pantalla del punto de inicio y finalización.
- Durante la reproducción de la Playlist, puede darse cuenta quizás de una pausa momentánea entre las ediciones. No se trata de un mal funcionamiento.

Agregar marcadores de capítulo

VR **+RW** **+R**

Puede poner un marcador de capítulo en cualquier lugar de un título de la Playlist o Original durante la grabación o reproducción.

Una vez marcado el capítulo, podrá usar la función Chapter Search (Búsqueda de Capítulo), así como borrar, combinar y desplazar capítulos del menú Lista de Capítulos-Original o Lista de Capítulos-Playlist.

Nota

Los marcadores de capítulo se insertan en intervalos regulares automáticamente. Puede cambiar este intervalo en el menú Setup inicial (consulte Auto Capítulo en la página 25).

1 Reproduzca el título (Original o Playlist).

2 En el punto en el que desee iniciar un nuevo capítulo, pulse **CHP. ADD**.

Verá aparecer un icono que indica la presencia de un marcador de capítulo en la pantalla del televisor.

- También puede poner marcadores de capítulo durante la grabación.

Cambiar las vistas en miniatura del título

VR **+RW** **+R**

Cada título mostrado en el menú de la Lista de Títulos se representa con una imagen en miniatura tomada del inicio de ese título o capítulo.

Si lo prefiere, seleccione una imagen fija diferente de un título.

1 Reproduzca el título (Original o Playlist).

2 Presione **THUMBNAIL** para hacer de la imagen mostrada actualmente la que aparece en el menú **Lista de títulos**.

La imagen fija que escoja aparecerá en el menú Lista de títulos.

Consejo

También puede cambiar la imagen en miniatura del título en el menú Lista de capítulos del DVD-RW en modo VR. Seleccione un capítulo del menú Lista de capítulos y, a continuación, pulse **THUMBNAIL**.

La imagen de la vista en miniatura del título que incluye el capítulo se cambiará.

Edición de Títulos y Capítulos (continuación)

Crear una nueva Playlist **VR**

Utilice esta función para agregar un título Original o un capítulo a la lista de reproducción. Al hacerlo, la totalidad del título o capítulo pasará a la lista de reproducción (más adelante podrá eliminar ciertas partes que no necesite – consulte el apartado “Eliminar un título/capítulo original o de la Lista de reproducción” en la página 50).

Ei título aparece en la Playlist completo con los marcadores de capítulo que aparecen la Original. Sin embargo, si añade más marcadores de capítulo a la Original más tarde, éstos no se copiarán automáticamente al título de la Playlist.

Puede agregar hasta 999 capítulo a un disco.

- 1** Pulse repetidamente **DISC MENU / LIST** para visualizar el menú **Lista de Títulos-Original**. Para visualizar el menú Lista de Capítulos-Original, consulte “Usar el menú Lista de Capítulos-Original” en la página 44.
- 2** Escoja un título o capítulo en el menú **Original para ponerlo en una Playlist y, a continuación, pulse ENTER**. Verá aparecer las opciones Original (Título o Capítulo) en la parte izquierda del menú Original.
- 3** Use **▲ / ▼** para seleccionar ‘**Playlist**’ de las opciones Original y, a continuación, pulse **ENTER**.
- 4** Seleccione ‘**Playlist nuevo**’, a continuación, pulse **ENTER**. Verá aparecer el nuevo título en la Playlist actualizada. Todos los capítulos del título se agregan a la Playlist.



Agregar un título/capítulo adicional a Playlist **VR**

Puede agregar un título o capítulo Original para añadirlo a un título de la Playlist incluso si ya está registrado.

- 1** Pulse **DISC MENU / LIST** repetidamente para visualizar el menú **Lista de Títulos-Original**. Para visualizar el menú Lista de Capítulos-Original, consulte “Usar Lista de Capítulos-Original” en la página 44.
- 2** Elija un título o capítulo Original para ponerlo en la Playlist y, a continuación, pulse **ENTER**. Las opciones del menú Original aparecerán en la parte izquierda de la pantalla.
- 3** Use **▲ / ▼** para seleccionar ‘**Aña. P.list**’ de las opciones del menú Original y, a continuación, pulse **ENTER**.
- 4** Seleccione un título de la Lista de Títulos-Playlist que ya se haya registrado para insertar un título y, a continuación, pulse **ENTER**. El título o capítulo aparecerá en el menú Playlist actualizada.



- 5** Repita los pasos 1-4 para añadir un título adicional o capítulo a la Playlist.
- 6** Pulse **RETURN** (↵) para salir o **DISC MENU / LIST** para volver al menú Lista de Títulos-Original.

Edición de Títulos y Capítulos (continuación)

Borrar un título / capítulo

Si borra un título o capítulo del menú Playlist en discos DVD-RW formateados en modo VR, sólo lo borrará de la Playlist. El título/capítulo permanecerá en el menú Original.

Si selecciona eliminar un título o capítulo del menú Lista de títulos-Original o Lista de capítulos-Original, el título o capítulo se eliminará realmente del disco, y aumentará el tiempo restante disponible para la grabación. Los títulos/capítulos eliminados del Original también serán eliminados de la lista de reproducción.

Nota

Tal vez no sea posible eliminar capítulos inferiores a 3 segundos de duración.

1 En el menú Lista de Títulos o Lista de Capítulos, use ▲▼◀▶ para escoger el capítulo o título que desee borrar y, a continuación, pulse ENTER.

Las opciones aparecen en la parte izquierda del menú.

2 Seleccione la opción 'Borrar' en las opciones del menú.

3 Pulse ENTER para confirmar.

Verá aparecer el mensaje de confirmación para realizar la eliminación.

4 Use ◀ / ▶ para seleccionar 'OK' y, a continuación, pulse ENTER.

Se borra el capítulo o título seleccionado. Después de pulsar ENTER, verá aparecer el menú nuevo, ya actualizado.

5 Repita los pasos 1 - 4 para continuar la eliminación del menú.

6 Pulse RETURN (↵) repetidamente para salir del menú.

Notas

- Para la grabación de DVD+RW, se cambiará el nombre del título borrado a 'Título borrado'.
- Si el número de títulos seguidos que se han borrado supera dos, los títulos se combinarán en uno.

Borrar una parte

Puede borrar una parte que no desee en el título.

1 Pulse repetidamente DISC MENU / LIST para visualizar el menú Lista de Títulos-Original o Lista de Títulos-Playlist.

2 Use ▲▼◀▶ para elegir un título que desee y, a continuación, pulse ENTER.

Verá aparecer las opciones en la parte izquierda del menú.

3 Seleccione 'Borrar parc.' de las opciones del menú.

Por ejemplo, si selecciona "Borrar parc." en el menú Lista de Títulos-Original.

4 Pulse ENTER.

Verá aparecer el menú Editar título (Borrar parte) en la pantalla del televisor. Se iluminará el icono 'Punto inicial'.



5 Se inicia la reproducción. Usando el paso de pausa, búsqueda y cámara lenta puede encontrar el punto de inicio.

6 Pulse ENTER en el punto de inicio de la sección que desee borrar.

Se iluminará el icono 'Punto final'. La parte se indica en la barra de progreso.

7 Utilice "play, pause step, search and slow-motion" (reproducir, pausar, buscar y cámara lenta) para encontrar el punto final.

8 Pulse ENTER en el punto de finalización que desee borrar.

Podrá cancelar el punto seleccionado, use ▲▼ para seleccionar el icono 'Cancelar' y a continuación pulse ENTER.

9 Al terminar la edición, seleccione el icono 'Completo' y, a continuación, pulse ENTER.

Verá aparecer el mensaje de confirmación de la eliminación.

10 Use ◀ / ▶ para seleccionar 'OK' y, a continuación, pulse ENTER.

La parte seleccionada se borrará del título y verá aparecer la Lista de Títulos-Original o la Playlist.

11 Cuando termine de editar, presione RETURN (↵).

Notas

- Tal vez no sea posible eliminar partes inferiores a 3 segundos de duración.
- Esta función no está disponible para aquellos títulos con una duración inferior a 5 segundos.

Edición de Títulos y Capítulos (continuación)

Nombrar un título

VR Video +RW +R

Puede nombrar títulos independientemente.

1 En el menú Lista de Títulos-Original, use ▲▼◀▶ para escoger el título que desee y, a continuación, pulse ENTER.

Las opciones aparecen en la parte izquierda del menú.

2 Use ▲▼ para seleccionar la opción 'Nom. Título' y, a continuación, pulse ENTER.

Verá aparecer el teclado.

p.ej. si selecciona "Nom. Título" en el menú Lista de Títulos-Original



3 Introduzca el nombre que desee para el título. Use ▲▼◀▶ para seleccionar un carácter y, a continuación, pulse ENTER para confirmar su selección. Consulte el paso 3 de la página 19 (Nombrar una emisora).

4 Elija Confirmar y, a continuación, pulse ENTER para fijar el nombre y regrese a la pantalla anterior del menú.

5 Pulse RETURN (↵) repetidamente para salir del menú.

Notas

- Los nombres pueden tener hasta 32 caracteres.
- En el caso de discos formateados en una grabadora de DVDs diferente, sólo podrá ver un tipo limitado de caracteres.
- Para la grabación de DVD-R, DVD+R o DVD+RW, el nombre introducido aparece en el reproductor de DVD una vez se haya finalizado.

Combinar dos capítulos en uno

VR +RW +R

Utilice esta función para combinar dos capítulos adyacentes en uno solo.

Nota

Esta función no estará disponible si únicamente existe un capítulo dentro del título, o si los resaltes están en el primer capítulo.

1 En el menú de la Lista de Capítulos, seleccione el segundo capítulo de los dos que desea combinar y, a continuación, pulse ENTER.

Las opciones de la Lista de Capítulos aparecen en la parte izquierda del menú.

2 Use ▲ / ▼ para seleccionar 'Combinación'.

El indicador Combinación aparece entre los dos capítulos que desea combinar.

p.ej., si selecciona "Combinación" en el menú Lista de Capítulos-Original.



3 Pulse ENTER para confirmar.

Después de presionar ENTER, se muestra el menú nuevo y actualizado.

4 Repita los pasos 1 - 3 para continuar combinando desde el menú.

5 Pulse RETURN (↵) repetidamente para salir del menú.

Notas

Esta función no funciona según la lista de abajo;

- Si hay solamente un capítulo dentro del título.
- Si dos capítulos se han creado mediante el borrado de una parte del título original.
- Si hay dos capítulos creados desde títulos diferentes.
- Si se crean dos capítulos desplazando uno de la lista de reproducción.

Edición de Títulos y Capítulos (continuación)

Mover un capítulo de la Playlist **VR**

Use esta función para reorganizar el orden de reproducción de los capítulos de la Playlist en el menú de la Lista de Títulos-Playlist.

- 1** Pulse repetidamente **DISC MENU / LIST** para visualizar el menú **Lista de Títulos-Playlist**. Para visualizar el menú **Lista de Capítulos-Playlist**, consulte "Usar la Lista de Capítulos-Playlist" en la página 45.

N Nota

Esta función no está disponible si sólo hay un capítulo.

- 2** Seleccione un capítulo del menú **Lista de Capítulos-Playlist**.

- 3** Pulse **ENTER**.

Las opciones de **Lista de Capítulos-Playlist** aparecen en la parte izquierda del menú.

- 4** Use **▲ / ▼** para seleccionar 'Mover' de las opciones de la **Playlist** y a continuación pulse **ENTER**.



- 5** Use **▲ ▼ ◀ ▶** para elegir el lugar al que desea mover el capítulo y a continuación pulse **ENTER**.

Después de presionar **ENTER**, se muestra el menú nuevo y actualizado.

- 6** Repita los pasos 2 - 5 para continuar moviéndose desde el menú.

- 7** Pulse **RETURN (↵)** repetidamente para salir del menú.

Proteger un título **VR** **+RW** **+R**

Use esta función para proteger la grabación, edición o borrado accidental del título.

- 1** Pulse **DISC MENU / LIST** para visualizar el menú **Lista de Títulos**

- 2** Use **▲ ▼ ◀ ▶** para elegir un título que desee borrar y a continuación pulse **ENTER**.

Las opciones aparecen en la parte izquierda del menú.

- 3** Seleccione la opción 'Protección' de las opciones.

p.ej., si selecciona "Protección" del menú **Lista de Títulos**. (**DVD+RW/+R**)



- 4** Pulse **ENTER** para confirmar.

Verá aparecer la marca de bloqueo en la visión en miniatura del título.

T Consejo

Si selecciona un título que ya ha sido protegido del menú **Lista de Títulos**, desprotegerlo seleccionando "Proteger. CNCL" de las opciones del menú **Lista de Títulos**. Una vez hecho esto, puede editar y borrar el fichero.

Ocultar un título / capítulo **+RW** **+R**

Use esta función para ocultar un título/capítulo en el menú **Lista de Títulos** o **Lista de Capítulos**.

- 1** En el menú **Lista de Títulos** o **Lista de Capítulos**, use **▲ ▼ ◀ ▶** para escoger un título o capítulo que desee ocultar y, a continuación, pulse **ENTER**.

Las opciones aparecen en la parte izquierda del menú.

- 2** Seleccione la opción 'Esconder' en las opciones.

p.ej., si selecciona "Esconder" del menú **Lista de Títulos**.



- 3** Pulse **ENTER** para confirmar.

La miniatura del capítulo o título se oscurecerá.

T Consejo

Si selecciona un título que ya se haya oscurecido en el menú de la **Lista de Títulos**, puede mostrarlo escogiendo "Mostrar" de las opciones del menú **Lista de Títulos**. Una vez hecho esto, podrá ver el título.

Edición de Títulos y Capítulos (continuación)

Dividir un título en dos **+RW**

Use este comando para dividir un título en dos nuevos títulos.

1 En el menú de la Lista de Títulos, seleccione el título que desee dividir y, a continuación, pulse ENTER.

Las opciones aparecen en la parte izquierda del menú.

2 Seleccione 'Dividir' de las opciones del menú Lista de Títulos.

3 Pulse ENTER cuando se ilumine la opción 'Dividir'.

El menú Editar título-Dividir aparece y entra en el modo STOP.

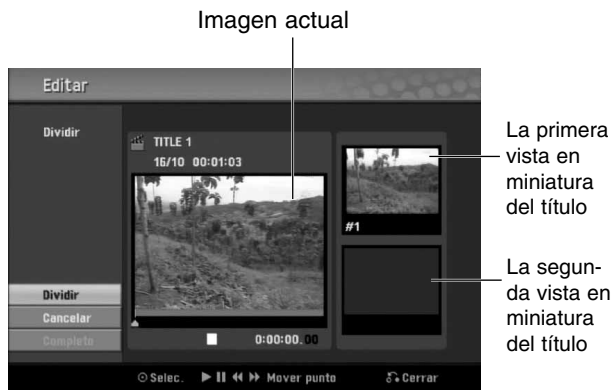

4 Utilice reproducir, pausa, paso, buscar y cámara lenta para encontrar el punto por donde desea dividir el título.

5 Cuando se ilumine la opción 'Dividir', pulse ENTER en el punto.

Puede borrar el punto divisorio utilizando ▲ / ▼ para seleccionar la opción 'Cancelar' y después presione ENTER. De esta forma borrará el punto divisorio.

6 Elija la opción 'Completo' y a continuación pulse ENTER para fijar el punto de división.

El título se dividirá en dos nuevos títulos. Tardará 4 minutos en dividirse.

Búsqueda por tiempo

Usted puede seleccionar el punto de inicio del título.

1 Utilice ◀ / ▶ / ▲ / ▼ para seleccionar un título del menú Lista de títulos y presione ENTER. Las opciones aparecerán a la izquierda del menú.

2 Seleccione la opción Tiempo y, a continuación presione ENTER.

Ejemplo: Lista de títulos (DVD-VR)



El menú Búsqueda Del Tiempo aparece en la pantalla de TV.

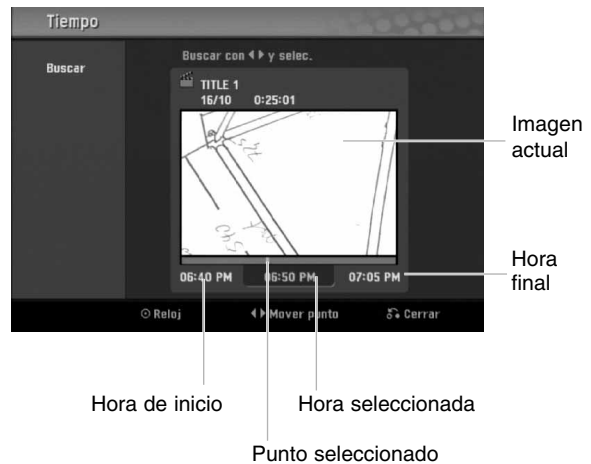

3 Utilice ◀ / ▶ para encontrar el punto deseado de inicio. El punto aumenta en incrementos de 1 minuto.

Si mantiene presionado ◀ / ▶ el punto aumentará en incrementos de 5 minutos.

4 Presione ENTER para iniciar el punto seleccionado.

Información adicional

Grabación sobrescribiendo **+RW**

Para sobrescribir una nueva grabación de vídeo sobre un Título anteriormente grabado, siga estas instrucciones. Esta característica no está disponible en el DVD+R, el cual siempre grabará al final del disco.

- 1** Seleccione la fuente de entrada en la que desea grabar (canal, AV1-3, DV).
- 2** Pulse **DISC MENU / LIST** para visualizar el menú Lista de Títulos.



- 3** Use **▲▼◀▶** para elegir el título que desea sobrescribir.
- 4** Pulse **REC (●)** una vez para comenzar a sobrescribir. Comienza la grabación sobrescribiendo desde el punto de inicio del título.
- 5** Pulse **STOP (■)** para detener la grabación sobrescribiendo. Se crea un nuevo título y aparece en pantalla un menú actualizado.

N Notas

- Esta función no está disponible con un título protegido.
- Si sobrescribe la grabación más extensa del título actual en un disco completamente grabado, el siguiente título será sobrescrito.
- Si el siguiente título estuviera protegido, la sobrescritura cesará en el punto de inicio del título.

Visualización del menú Lista de Títulos visualizados en otras grabadoras de

DVD o reproductores **+RW** **+R**

Puede visualizar el menú Lista de Títulos visualizado en otra grabadora DVD que sea capaz de reproducir discos DVD+RW o DVD+R.

- 1** Inserte el disco DVD+R o DVD+RW que ya esté grabado.

- 2** Pulse **TITLE**. El menú Lista de Títulos aparecerá como puede ver abajo.

T Consejo

Puede eliminar el menú Lista de Títulos pulsando **STOP (■)**.



- 3** Para reproducir un título, seleccione el título que desee y, a continuación, pulse **ENTER** o **▶ (PLAY)**.

Reproducción de sus grabaciones en otros reproductores de DVD (finalización del disco)

La mayoría de los reproductores de DVD más comunes pueden reproducir discos finalizados en modo vídeo, discos DVD+R o DVD+RW finalizados. Un pequeño número de reproductores también pueden reproducir discos DVD-RW grabados en modo VR, ya sea finalizados o no. Consulte el manual que se adjuntó con el otro reproductor para chequear que tipo de discos puede reproducir.

La finalización "fija" la grabación en su sitio de modo que el disco pueda reproducirse en un reproductor de DVD habitual u ordenador equipado con una unidad de DVD-ROM adecuada.

Al finalizar un modo vídeo el disco crea una pantalla de menú para navegar por el disco. Se puede acceder a éste pulsando **DISC MENU / LIST** o **TITLE**.

Para finalizar un disco, consulte "Finalize" en la página 26.

N Notas

- Los discos DVD+RW no finalizados se pueden reproducir en reproductores de DVD estándar.
- El contenido editado de un disco DVD+RW es compatible con los reproductores estándar de DVD únicamente una vez finalizado.
- Cualquier contenido editado de un disco DVD+R no será compatible en reproductores estándar de DVD. (Ocultar, combinar capítulos, marca de capítulo agregada, etc)

Lista de código de idioma y código de área

Código de idioma

Utilice ésta lista para introducir el idioma deseado para las siguientes configuraciones iniciales: Audio del disco, subtítulos del disco, menú del disco.

Idioma	Código	Idioma	Código	Idioma	Código	Idioma	Código
Abjasio	6566	Fijiano	7074	Lingala	7678	Singhalés	8373
Afar	6565	Finés	7073	Lituano	7684	Eslovaco	8375
Africaans	6570	Francés	7082	Macedonio	7775	Esloveno	8376
Albano	8381	Frisio	7089	Madagascari	7771	Somalí	8379
Amhárico	6577	Gallego	7176	Malayo	7783	Español	6983
Árabe	6582	Georgiano	7565	Malayalam	7776	Sudanés	8385
Armenio	7289	Alemán	6869	Maltés	7784	Suahili	8387
Assamés	6583	Griego	6976	Maorí	7773	Sueco	8386
Aymara	6588	Groenlandico	7576	Marathi	7782	Tagalo	8476
Azerbaiyaní	6590	Guaraní	7178	Moldavo	7779	Tajik	8471
Bashkir	6665	Gujarati	7185	Mongol	7778	Tamil	8465
Vasco	6985	Hausa	7265	Nauru	7865	Tártaro	8484
Bengalí	6678	Hebreo	7387	Nepalí	7869	Telugu	8469
Bhutaní	6890	Hindi	7273	Noruego	7879	Tailandés	8472
Biharí	6672	Húngaro	7285	Oriya	7982	Tibetano	6679
Bretón	6682	Islandés	7383	Punjabi	8065	Tigríña	8473
Búlgaro	6671	Indonesio	7378	Pashto, Pushto	8083	Tongano	8479
Birmanio	7789	Interlengua	7365	Persa	7065	Turco	8482
Bielorruso	6669	Irlandés	7165	Polaco	8076	Turcomano	8475
Camboyano	7577	Italiano	7384	Portugués	8084	Twi	8487
Catalán	6765	Japonés	7465	Quechua	8185	Ucraniano	8575
Chino	9072	Javanés	7487	Retorromano	8277	Urdu	8582
Corso	6779	Kannada	7578	Rumano	8279	Uzbeko	8590
Croata	7282	Kashmiri	7583	Ruso	8285	Vietnamita	8673
Checo	6783	Kazaco	7575	Samoano	8377	Volapük	8679
Danés	6865	Kirguís	7589	Sánscrito	8365	Galés	6789
Neerlandés	7876	Coreano	7579	Gaélico escocés	7168	Uolof	8779
Inglés	6978	Kurdo	7585	Servio	8382	Xhosa	8872
Esperanto	6979	Laosiano	7679	Servocroata	8372	Judío	7473
Estonio	6984	Latín	7665	Shona	8378	Yoruba	8979
Faraoés	7079	Latvio, letón	7686	Sindi	8368	Zulú	9085

Código de área

Seleccione un código de área de esta lista.

País	Código	País	Código	País	Código	País	Código
Afganistán	AF	Etiopía	ET	Malasia	MY	Arabia Saudí	SA
Argentina	AR	Islas Fidji	FJ	Maldiva	MV	Senegal	SN
Australia	AU	Finlandia	FI	México	MX	Singapur	SG
Austria	AT	Francia	FR	Mónaco	MC	República de Eslovaquia	SK
Bélgica	BE	Alemania	DE	Mongolia	MN	Eslovenia	SI
Bután	BT	Gran Bretaña	GB	Marruecos	MA	Sudáfrica	ZA
Bolivia	BO	Grecia	GR	Nepal	NP	Corea del Sur	KR
Brasil	BR	Groenlandia	GL	Países Bajos	NL	España	ES
Cambodia	KH	Islas Heard y McDonald	HM	Antillas Holandesas	AN	Sri Lanka	LK
Canadá	CA	Hungría	HU	Nueva Zelanda	NZ	Suecia	SE
Chile	CL	India	IN	Nigeria	NG	Suiza	CH
China	CN	Indonesia	ID	Noruega	NO	Tailandia	TH
Colombia	CO	Israel	IL	Omán	OM	Turquía	TR
Congo	CG	Italia	IT	Paquistán	PK	Uganda	UG
Costa Rica	CR	Jamaica	JM	Panamá	PA	Ucrania	UA
Croacia	HR	Japón	JP	Paraguay	PY	Estados Unidos	US
República Checa	CZ	Kenia	KE	Filipinas	PH	Uruguay	UY
Dinamarca	DK	Kuwait	KW	Polonia	PL	Uzbekistán	UZ
Ecuador	EC	Libia	LY	Portugal	PT	Vietnám	VN
Egipto	EG	Luxemburgo	LU	Rumanía	RO	Zimbabwe	ZW
El Salvador	SV			Federación Rusa	RU		

Control de su TV con el mando a distancia

Con el mando a distancia, puede regular el nivel de sonido, recepción de señal e interruptor de encendido de su TV LG.

Puede controlar su TV utilizando los siguientes botones.



Pulsando	Puede
POWER	Encender y apagar la TV.
AV/INPUT	Cambiar la fuente de recepción de señales de TV entre el televisor y otras fuentes de recepción.
PR/CH +/-	Escanea hacia arriba o abajo los canales memorizados.
VOL +/-	Ajusta el volumen del televisor.

Control de otros televisores con el mando a distancia

Con el mando a distancia, puede regular también el nivel de sonido, recepción de señal e interruptor de encendido de otros televisores que no son LG. Si su TV está listado en la siguiente tabla, indique el código correspondiente a su fabricante.

1. Para seleccionar el código de su fabricante para su TV, pulse las teclas numéricas mientras mantiene pulsado el botón TV POWER (vea la siguiente tabla).
2. Suelte el botón TV POWER.

Números de código de TVs controlables

Si en la lista aparece más de un código, indíquelos uno a uno, hasta que encuentre el que funcione mejor con su TV.

Fabricante	Número del código
LG / GoldStar	1 (Predeterminado), 2
Zenith	1, 3, 4
Samsung	6, 7
Sony	8, 9
Hitachi	4

Notas

- Según su televisor, es posible que algunos botones no funcionen para el aparato, incluso tras indicar el código correcto del fabricante.
- Si indica un nuevo número de código, éste sustituirá el número previamente introducido.
- Cuando recambie las pilas del mando a distancia, es posible que el número de código indicado regrese al valor predeterminado. Indique de nuevo el número de código.

Solución de problemas

Chequee la siguiente guía en busca de la posible causa a un problema antes de ponerse en contacto con el servicio.

Problema	Causa	Solución
No hay alimentación.	<ul style="list-style-type: none"> El cable de alimentación está desconectado. 	<ul style="list-style-type: none"> Conecte firmemente el cable de alimentación a la toma de la pared.
Ausencia de imagen.	<ul style="list-style-type: none"> La TV está ajustada para recibir la salida de la señal de la grabadora. 	<ul style="list-style-type: none"> Seleccione el modo de entrada de vídeo en la TV de modo que la imagen de la grabadora aparezca en la pantalla del televisor.
	<ul style="list-style-type: none"> El cable de vídeo no está conectado firmemente. 	<ul style="list-style-type: none"> Conecte firmemente el cable de vídeo.
	<ul style="list-style-type: none"> La TV conectada está apagada. 	<ul style="list-style-type: none"> Encienda el televisor.
Ausencia de sonido.	<ul style="list-style-type: none"> El equipo conectado con el cable de audio no está ajustado para recibir la salida de la señal de la grabadora. 	<ul style="list-style-type: none"> Seleccione el modo de entrada correcto en el receptor de audio de modo que pueda escuchar el sonido desde la grabadora.
	<ul style="list-style-type: none"> Los cables de vídeo no están conectados firmemente. 	<ul style="list-style-type: none"> Conecte firmemente el cable de audio.
	<ul style="list-style-type: none"> El equipo conectado con el cable de audio no recibe alimentación. 	<ul style="list-style-type: none"> Encienda el equipo conectado con el cable de audio.
	<ul style="list-style-type: none"> El cable de conexión de audio está dañado. 	<ul style="list-style-type: none"> Sustitúyalo por uno nuevo.
La imagen es de baja calidad.	<ul style="list-style-type: none"> El disco está sucio. 	<ul style="list-style-type: none"> Limpie el disco.
La grabadora no inicia la reproducción.	<ul style="list-style-type: none"> No hay ningún disco insertado. 	<ul style="list-style-type: none"> Inserte un disco. (Compruebe que el indicador del disco en la ventana de presentación está iluminado).
	<ul style="list-style-type: none"> Se ha insertado un disco que no se puede reproducir. 	<ul style="list-style-type: none"> Inserte un disco reproducible. (Compruebe que el tipo de disco, sistema del color, y código regional).
	<ul style="list-style-type: none"> El disco está colocado hacia abajo. 	<ul style="list-style-type: none"> Cargue un disco con la cara correspondiente hacia abajo.
	<ul style="list-style-type: none"> El disco no está colocado en las guías. 	<ul style="list-style-type: none"> Coloque el disco en la bandeja de discos correctamente dentro de las guías.
	<ul style="list-style-type: none"> El disco está sucio. 	<ul style="list-style-type: none"> Limpie el disco.
	<ul style="list-style-type: none"> Se ha ajustado el nivel de clasificación. 	<ul style="list-style-type: none"> Cancele la función rating o cambie el nivel de clasificación.
Se ha distorsionado la imagen de la entrada externa.	<ul style="list-style-type: none"> La señal de vídeo del componente externo está protegido contra copia. 	<ul style="list-style-type: none"> No se puede conectar a través de esta grabadora. Conecte el componente directamente a su televisor.
Se salta algunos canales cuando se usa ▲ / ▼.	<ul style="list-style-type: none"> Esos canales no están almacenados en la grabadora. 	<ul style="list-style-type: none"> Vuelva a almacenar los canales. Consulte "Editar Programa" en la página 18-19.
La imagen o sonido del canal de emisión es débil o nula.	<ul style="list-style-type: none"> La antena o cables están sueltos. 	<ul style="list-style-type: none"> Apriete las conexiones o sustituya el cable.
No aparece la imagen de la videocámara.	<ul style="list-style-type: none"> La videocámara está apagada. 	<ul style="list-style-type: none"> Encienda la videocámara y hágala funcionar correctamente.
La imagen de la videocámara a través de la entrada A/V o DV IN a la grabadora no se muestra en la pantalla del televisor.	<ul style="list-style-type: none"> INPUT SELECT de la grabadora es incorrecto. 	<ul style="list-style-type: none"> Use AV/INPUT para seleccionar el canal de entrada (AV1, AV2, AV3, DV, etc.)

Solución de problemas (continuación)

Problema	Causa	Solución
No se puede reproducir un disco grabado usando esta grabadora en otro reproductor.	<ul style="list-style-type: none"> El disco se grabó en modo vídeo. Algunos reproductores no reproducirán incluso un disco finalizado grabado en modo vídeo. 	<ul style="list-style-type: none"> Finalice el disco. (página 26) No hay solución.
	<ul style="list-style-type: none"> El disco se grabó en modo VR. 	<ul style="list-style-type: none"> El otro reproductor deberá ser compatible con RW para reproducirlo.
	<ul style="list-style-type: none"> Los discos grabados con material de una sola copia no se pueden reproducir en otros reproductores. 	<ul style="list-style-type: none"> No hay solución.
No se puedo grabar o no se grabó con éxito.	<ul style="list-style-type: none"> El espacio en blanco que queda en el disco es insuficiente. 	<ul style="list-style-type: none"> Use otro disco.
	<ul style="list-style-type: none"> La fuente que está intentando grabar está protegido contra copia. 	<ul style="list-style-type: none"> No puede grabar la fuente.
	<ul style="list-style-type: none"> Cuando se ajuste el canal de grabación, el canal se sintoniza en el propio sintonizador del televisor. 	<ul style="list-style-type: none"> Seleccione el canal del sintonizador del televisor incorporado de la grabadora.
	<ul style="list-style-type: none"> Cuando grabe a un disco en modo vídeo, los programas que están protegidos con copiado para una sola vez no se podrán grabar. 	<ul style="list-style-type: none"> Use un disco formateado en modo VR para material de un solo copiado.
La grabación temporizada no es posible.	<ul style="list-style-type: none"> El reloj de la grabadora no está ajustado en la hora correcta. 	<ul style="list-style-type: none"> Ponga el reloj en la hora correcta. Consulte "Ajuste del reloj" en la página 20.
	<ul style="list-style-type: none"> El temporizador se ha programado incorrectamente. 	<ul style="list-style-type: none"> Vuelva a programar el temporizador. Consulte "Grabación temporizada" en la página 40-41.
	<ul style="list-style-type: none"> La luz del indicador de grabación temporizada no aparece después del temporizador de programación. 	<ul style="list-style-type: none"> Vuelva a programar el temporizador
No se produce reproducción y/o grabación de audio estéreo.	<ul style="list-style-type: none"> El televisor no es compatible con estéreo. 	<ul style="list-style-type: none"> No hay solución.
	<ul style="list-style-type: none"> El programa de emisión no está en formato estéreo. 	<ul style="list-style-type: none"> No hay solución.
	<ul style="list-style-type: none"> Las tomas de salida A/V de la grabadora no están conectadas a las tomas de entrada TV A/V. 	<ul style="list-style-type: none"> Realice las conexiones A/V- Estéreo está sólo disponible a través de la salida A/V desde la grabadora de DVD.
	<ul style="list-style-type: none"> La salida de audio/vídeo de la grabadora no está seleccionada para un visionado en el televisor. 	<ul style="list-style-type: none"> Seleccione una fuente AUX o A/V como entrada de TV.
	<ul style="list-style-type: none"> El canal de audio de TV de la grabadora está ajustado a monoaural. 	<ul style="list-style-type: none"> Ajuste un modo de canal de audio a estéreo. (Véase la página 38).
El mando a distancia no funciona correctamente.	<ul style="list-style-type: none"> El mando a distancia no está apuntando el sensor remoto de la grabadora. 	<ul style="list-style-type: none"> Apunte al sensor remoto de la grabadora con el mando a distancia.
	<ul style="list-style-type: none"> El mando a distancia está demasiado lejos de la grabadora. 	<ul style="list-style-type: none"> Haga funcionar el mando a distancia dentro de un margen de 7m.
	<ul style="list-style-type: none"> Hay un obstáculo entre el mando a distancia y la grabadora. 	<ul style="list-style-type: none"> Retire el obstáculo.
	<ul style="list-style-type: none"> Las pilas del mando a distancia están agotadas. 	<ul style="list-style-type: none"> Cambie las pilas por otras nuevas.

Condensación de humedad

Puede producirse condensación de humedad:	Aquellos lugares donde pueda producirse condensación de humedad:
<ul style="list-style-type: none"> Si la grabadora de DVD pasa de un lugar frío a uno caliente. Bajo situaciones extremas de humedad. 	<ul style="list-style-type: none"> Mantenga conectada la grabadora de DVD a una toma de CA con POWER activado. De este modo evitaré la condensación. Si se produce condensación, espere unas horas hasta que la grabadora de DVD se seque antes de usarla.

Especificaciones

General

Requisitos de alimentación	CA 200-240V, 50/60 Hz
Consumo de energía	24W
Dimensiones (Aprox).	430 X 78,5 X 260 mm (w x h x d)
Peso (Aprox).	4,6 kg
Temperatura de funcionamiento	5°C a 35°C
Humedad operativa	5 % a 90 %
Sistema de TV	Sistema de color PAL B/G, PAL I/I, SECAM D/K
Formato de grabación	PAL

Sistema

Láser	Láser semiconductor, longitud de onda 650 nm
Sistema de cabezales del vídeo	4 cabezales dobles, visualización helicoidal.
Sistema de señal	PAL

Grabación

Formato de grabación	Vídeo grabación de DVD, DVD-VIDEO
Discos grabables	DVD-Regrabable, DVD-grabable, DVD+Regrabable, DVD+grabable
Tiempo de grabación	Aprox. 1 hora 20 minutos (modo XP), 2 horas (modo SP), 4 horas (modo LP), 6 horas (modo EP), 11 horas (modo MLP)

Formato de grabación de vídeo

Frecuencia de muestreo	27MHz
Formato de compresión	MPEG 2

Formato de grabación de audio

Frecuencia de muestreo	48kHz
Formato de compresión	Dolby Digital

Reproducción

Respuesta de frecuencia	DVD (PCM 48 kHz): 8 Hz a 22 kHz, CD: 8 Hz a 20 kHz DVD (PCM 96 kHz): 8 Hz a 44 kHz
Relación de señal a ruido	Superior a 100 dB (conector AUDIO OUT)
Distorsión armónica	Inferior a 0,008% (conector AUDIO OUT)
Gama dinámica	Superior a 95 dB (conector AUDIO OUT)

Entradas

ANTENNA IN	Entrada de la antena, 75 ohmios
VIDEO IN	1,0 Vp-p 75 ohms, sincronización negativa, 1 tomas RCA / SCART x 2
AUDIO IN	-0.6 dBm más de 47 kohms, 1 tomas RCA (L, R) / SCART x 2
DV IN	4 pines (normativa IEEE 1394)

Salidas

VIDEO OUT	SCART x 2
S-VIDEO OUT	(Y) 1,0 V (p-p), 75 Ω, sincronización negativa, 1 Mini DIN de 4 pines (C) 0,3 V (p-p) 75 Ω
COMPONENT VIDEO OUT	(Y) 1,0 V (p-p), 75 Ω, sincronización negativa, 1 toma RCA (Pb)/(Pr) 0,7 V (p-p), 75 Ω, 2 toma RCA
Audio output (digital audio)	0,5 V (p-p), 75 Ω, 1 toma RCA
Audio output (optical audio)	3 V (p-p), 1 conector óptico
Audio output (analog audio)	2,0 Vrms (1 KHz, 0 dB), 600 Ω, 1 toma RCA (L, R) / SCART x 2

- El diseño y las especificaciones están sujetas a cambios sin previo aviso.



P/NO : MFL56842616